

## PLIEUSE DE SACHES DF-31

La DF-31 décoiffe, plie et ferme la poche automatiquement.

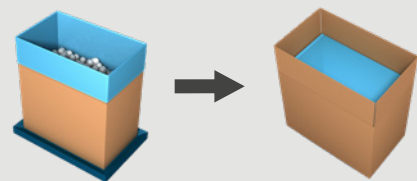

ASSOCIÉE À  
**LA FERMEUSE  
DE CAISSES**

### Protégez votre produit

- La DF-31 garantit un **pliage parfait des saches** pour éviter le contact entre le produit et le carton.
- Un minimum de pièces en mouvement au-dessus de la poche.
- **Peut être refermé.**

### Optimisez votre productivité

- Jusqu'à **17 caisses / minute.**
- **Large gamme de formats de carton.**
- Changement de format rapide.
- Disponibilité maximal grâce à la conception et à l'interconnectivité de notre machine.
- **15" IHM** pour faciliter le confort de l'opérateur.



Regardez la vidéo  
sur [pattyn.com](http://pattyn.com)

# SPÉCIFICATIONS TECHNIQUES

## Un pliage de sac parfaitement contrôlé

- Système de mise en soufflet pas à pas.
- Plaques de pliage pneumatique. Pour garantir la sécurité alimentaire, le système d'entraînement pneumatique n'est pas positionné au-dessus des boîtes remplies.
- Le pliage bidirectionnel assure une fermeture parfait du sac et évite le contact du produit avec le carton.
- Le décoiffage par le vide permet d'éviter la poussière pour une sécurité alimentaire maximale (option).

## Vitesse élevée



- Convoyeur à rouleaux et système de butée réglable pour le transfert de caisses remplies.

## Conception hygiénique et facile à nettoyer

- Mode de nettoyage: une meilleure accessibilité pour le nettoyage.

## Équipée avec:

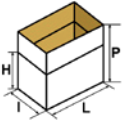
- 15" IHM pour utilisation facile.
- Point d'accès à distance (un par ligne).
- Décoiffage mécanique des sacs.

SPÉCIFICATIONS DES CONTENEURS (Pour d'autres dimensions, veuillez contacter Pattyn)	
Type	cartons, plateaux, cagettes
Dimensions (L x l // P) mm	Multi empreintes Min. 300 (L) x 200 (l) x 100 (H) * Max. 650 (L) x 410 (l) // 650 (D) *Hauteur Minimum pour les plateaux 200 mm
	Dimensions extérieures
SPÉCIFICATIONS DU FILM	
Type	Film en PE (LDPE, HDPE)
Épaisseur	À partir de 10 µm
	$X = L + 15$ $Y = (l + 25) / 2$ $140 \leq Q \leq 180$ mm
CADENCE ET CONSOMMATION	
Cadence	Jusqu'à 17 c/min Jusqu'à 15 c/min pour semi-liquides
Puissance installée	2 kW
Tension	3 x 400 V + N + E / 50 Hz
Débit d'air	6 bars / 1/2" min
Consommation d'air	20 NI / cycle
Poids	750 kg
OPTIONS (D'autres options sont disponibles, veuillez contacter Pattyn)	
Contrôle de décoiffage sur les barres de mise en soufflets pour la détection du sac	
Changement de format automatique	
Décoiffage des sacs par le vide	



Décoiffage par le vide (option)



Mise en soufflet du film



Pliage de film en façade



15" IHM

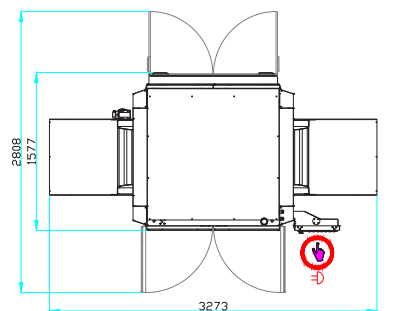

Hauteur de la machine 2384 mm

Pattyn Packing Lines nv  
Industriepark 'Blauwe Toren'  
Hoge Hul 2, 8000 Brugge - Belgium

T +32 (0) 50 450 480  
info@pattyn.com  
www.pattyn.com



La description, les images et l'information contenues dans ce document sont à titre indicatif. Nous nous réservons le droit de les modifier sans préavis. L'information et le contenu de ce document sont la propriété de Pattyn. Pour des réalisations personnalisées, veuillez contacter Pattyn. DF-31 2021-V01

**PATTYN**<sup>®</sup>

Turnkey solutions for industrial packaging.