

DOBLADORA DE BOLSA DF-31

La DF-31 despliega automáticamente la bolsa, forma los fuelles nuevamente y la cierra doblándola.

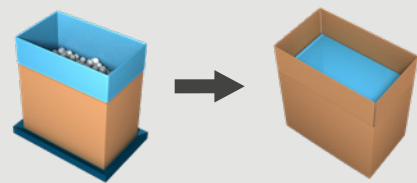

COMBÍNELA CON
**LA CERRADORA
DE CAJAS**

Proteja su producto

- La DF-31 garantiza una **bolsa perfectamente plegada** evitando el contacto entre el producto y la caja.
- Mínima cantidad de partes móviles sobre la caja llena.
- **Posibilidad de volver a cerrar la bolsa.**

Maximice su productividad

- Hasta **17** cajas / minuto.
- **Mayor rango de tamaño de cajas.**
- Cambio rápido de formato.
- Máximo tiempo de actividad gracias a diseño e interconectividad.
- **HMI de 15"** para facilitar la comodidad del operador.



Mire el video
en pattyn.com

ESPECIFICACIONES TÉCNICAS

Plegado de bolsas perfectamente controlado

- Sistema inteligente para recomposición de fuelles impulsado por motor paso a paso.
- Placas plegables de accionamiento neumático. Para garantizar la seguridad alimentaria, el sistema de accionamiento neumático no se coloca por encima de la caja llena.
- El pliegue bidireccional garantiza un cierre perfecto de la bolsa evitando el contacto entre el producto y el cartón.
- Desplegado mediante vacío libre de polvo para una máxima seguridad alimentaria (opcional).

Alta velocidad

- Transportador de rodillos de alta resistencia y sistema de tope ajustable para transferencia a alta velocidad de cajas llenas.

Diseño abalconado higiénico, de fácil limpieza

- Modo limpieza: para facilitar una mejor accesibilidad al momento de limpieza.

Equipado con:

- HMI de 15" HMI para una operación sencilla.
- Punto de acceso remoto (uno por línea)
- Desplegado de bolsa mecánico.

ESPECIFICACIONES DE LOS RECIPIENTES (Por otras dimensiones, por favor contáctese con Pattyn)	
Tipo	Cajas, bandejas, cajones.
Rango (LxW // D) mm	Multi huella Min. 300 (L) x 200 (W) x 100 (H)* Max. 650 (L) x 410 (W) x 650 (D) *Altura mínima de bandejas 200 mm
	Dimensiones exteriores
ESPECIFICACIONES DEL FILM	
Tipo	PE (LDPE, HDPE)
Espesor	Desde 10 µm
 $X = L + 15$ $Y = (W + 25) / 2$ $140 \leq Q \leq 180 \text{ mm}$	
CAPACIDAD Y CONSUMO	
Salida	Hasta 17 c/min Hasta 15 c/min para semi líquidos.
Potencia instalada	2 kW
Tensión	3 x 400 V + N + E / 50 Hz
Suministro de aire	6 bar / 1/2" min
Consumo de aire	20 NI / ciclo
Peso	750 kg
OPCIONES (Hay más opciones disponibles, por favor contáctese con Pattyn)	
Control de despliegue en las placas que forman los fuelles de la bolsa para detectar el film	
Cambio automático de formato	
Desplegado de bolsa por vacío	



Desplegado de bolsa por vacío (opcional)



Las placas vuelven a formar los fuelles del film



Plegador frontal de bolsa



HMI de 15"

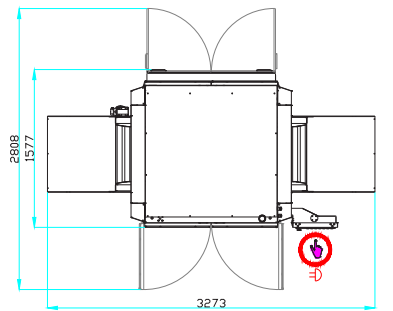

Altura de la máquina 2384 mm

Pattyn Packing Lines nv
Industriepark 'Blauwe Toren'
Hoge Hul 2, 8000 Brugge - Belgium

T +32 (0) 50 450 480
info@pattyn.com
www.pattyn.com



La descripción, imágenes e información suministrada tienen un valor indicativo. Nos reservamos el derecho a realizar modificaciones sin previo aviso. La información y contenidos son propiedad de Pattyn. Por ejecuciones personalizadas, por favor contáctese con Pattyn. DF-31 2021-V01

PATTYN[®]

Turnkey solutions for industrial packaging.