

BEUTELEINFALTER DF-31

Der kompakte DF-31 entfaltet den Beutel vollautomatisch, faltet die Seitenfalten wieder ein und schließt den Beutel mit einer Folienüberlappung.

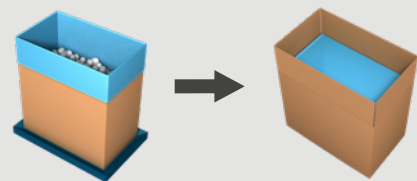

KOMBINIERT MIT EINEM
KARTONVERSCHLIESSER

Schützen Sie Ihr Produkt

- Der DF-31 gewährleistet eine **perfekte Folienüberlappung** um den Kontakt zwischen Produkt und Karton zu verhindern.
- Minimal angetriebene Bauteile oberhalb des befüllten Kartons.
- **Der Beutel ist wiederverschließbar.**

Maximieren Sie Ihre Produktivität

- Bis zu **17** Kartons/Minute.
- Breites Spektrum an Kartonmaßen.
- Schneller Formatwechsel.
- Design und Interkonnektivität sorgen für eine maximale Betriebszeit.
- **15" HMI** bedienerfreundliche Steuerung.



Schauen Sie sich das Video
auf pattyn.com an

TECHNISCHE SPEZIFIKATIONEN

Perfekt kontrollierte Folienüberlappung

- Beutelentfaltung vor der Umlegung.
- Pneumatische Einfaltplatten. Für hohe Lebensmittelsicherheit wurde der pneumatische Antrieb nicht oberhalb der direkten Kartonöffnung installiert.
- Einfalten der Seitenfalten und bi-direktionales Einfalten der Beutel garantiert einen perfekten Beutelverschluss und eliminiert einen Kontakt zwischen Produkt und Karton.
- Kartonstaubfreie Vakuum Greifer für höchste Lebensmittelsicherheit (optional).

Hohe Leistung

- Stabile Rollenbahn und Stoppvorrichtung für hohe Leistungsübertragung von ausgefüllten Kartons.

Hygienisches Design, einfache Reinigung

- Reinigungsmodus: für einen verbesserten Reinigungszugang.

Hygienisches Design, einfache Reinigung

- 15" HMI für übersichtliche und einfache Bedienung.
- Fernwartungsschnittstelle (1 per Linie).
- Mechanische Beutelgreifer.



Vakuum Greifer (optional)



Die Seitenfalteinrichtung faltet den Beutel



Vorderer Folieneinfalter



15" HMI

BEHÄLTERSPEZIFIKATIONEN (FÜR ANDERE ABMESSUNGEN, BITTE PATTYN KONTAKTIEREN)

Typ	Kartons, Trays, Kisten
Bereich (L x B // T) mm	Min. 300 (L) x 200 (B) x 100 (H) * Max. 650 (L) x 410 (B) // 650 (T) *Trays Minimumhöhe 200 mm
	Äußere Abmessungen

FOLIENSPEZIFIKATIONEN

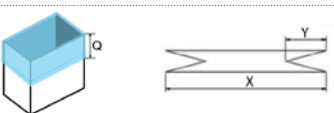
Typ	PE (LDPE, HDPE)
Foliendicke	Ab 10 µm
	X = L+15 Y = (B+25) / 2 140 ≤ Q ≤ 180 mm

LEISTUNG UND VERBRAUCH

Leistung	Bis zu 17 K/Min Bs zu 15 K/Min für Halbflüssigkeiten
Stromaufnahme	2 kW
Spannung	3 x 400 V + N + E / 50 Hz
Druckluftanschluss	6 bar / 1/2" min
Druckluftverbrauch	20 NI / Zyklus
Gewicht	750 kg

OPTIONEN (FÜR WEITERE OPTIONEN BITTE PATTYN KONTAKTIEREN)

Kontrolle der Entfaltung mittels Beutelsensor
Automatischer Formatwechsel
Vakuum Beutelentfaltung

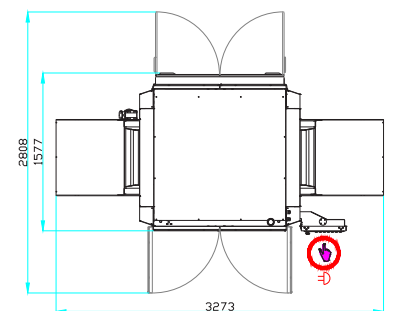

Maschinenhöhe 2384 mm

Pattyn Packing Lines nv
Industriepark 'Blauwe Toren'
Hoge Hul 2, 8000 Brugge - Belgium

T +32 (0) 50 450 480
info@pattyn.com
www.pattyn.com



Beschreibungen, Bilder und Informationen sind ohne Gewähr und unter Vorbehalt technischer Änderungen ohne Vorankündigung. Die Informationen und Inhalte sind Eigentum von Pattyn. Für weitere Auskünfte kontaktieren Sie bitte Pattyn. DF-31 2021-V01

PATTYN[®]

Turnkey solutions for industrial packaging.