

BEUTELVERSCHLIESSER MIT TIE-WRAP-VERSCHLUSS DTW-21-HE

Der Beutelverschließer DTW-21-HE entfaltet automatisch den Beutel des befüllten Kartons, es werden die Seitenfalten im Beutel wieder eingelegt und im Anschluss automatisch mit einem Tie-Wrap verschlossen.

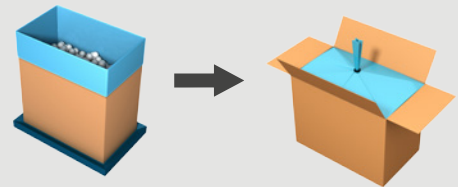

KOMBINIERT MIT EINEM
RAZIM-21
BEUTEL-
EINSETZER

Schützen Sie Ihr Produkt

- Der Beutelverschließer garantiert einen **dichten Beutel mit Echtheitsverschluss ohne Beutelverschweißung**.
- Nach dem Entfernen des Tie-Wraps bleibt der Beutel intakt, sodass er wieder verschlossen werden kann.
- Minimal angetriebene Bauteile oberhalb des befüllten Kartons.

Einfache Bedienung, Einfache Reinigung

- High-End-Beutelverschluss-Lösung mit maximaler Zugänglichkeit zur Reinigung.
- Optional mit einer Staubabsaugung, wie in der Pulver-Industrie verlangt.



Schauen Sie sich das Video
auf pattyn.com an

TECHNISCHE SPEZIFIKATIONEN DTW-21-HE

Ein perfekt verschlossener Beutel mit Tie-Wrap

- 4 Vakuumsauger entfalten den Beutel an den vier Ecken des Kartons für eine vollständige und kontrollierte Folie-Entfaltung.
- Pneumatisch angetriebenes System mit integrierter Beuteldetektion zum Wiedereinlegen der Seitenfalten.
- Nutzung von V-förmigen Klemmen um den Beutel zu positionieren.
- Mit dem Tie-Wrap wird der Beutel perfekt verschlossen.

Integriertes Tie-Wrap-System

- Verschlusskopf und -band werden beide auf Rolle bevorratet, sind abfallfrei und bieten eine optimale Materialverfügbarkeit.
- Die Bandspannung ist einstellbar.

Echtheitsverschluss der Beutel

- Beutel mit Echtheitsverschluss ohne Verschweißen.
- Der Beutel ist nach der Öffnung wiederverschließbar.

Standard mit Farb-Touch-Screen für eine einfache Bedienung



Vakuumsauger zum Entfalten



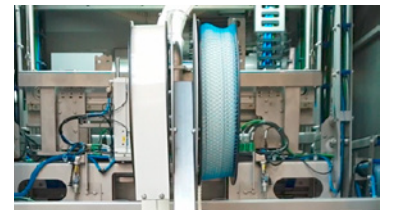

Einlegen der Seitenfalten



Verschlusskopf und -band wird auf Rolle bevorratet

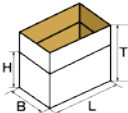

Beutel mit Tie-Wrap-Verschluss

BEHÄLTERSPEZIFIKATIONEN (Für andere Abmessungen, bitte Pattyn kontaktieren)	
Typ	Kartons, Trays, Kisten
Bereich (L x B x H // T) mm	Mono-Grundfläche (L x B)/ Mono-Kartonhöhe
	Min. 330 (L) x 250 (B) x 300 (H) Max. 500 (L) x 400 (B) x 480 (H) Äußere Abmessungen
FOLIENSPEZIFIKATIONEN	
Typ	PE basiert
Folienstärke	15 µm – 70 µm
	$X = L + 15$ $Y = (W + 45) / 2$ $140 \leq Q \leq 180 \text{ mm}$
LEISTUNG UND VERBRAUCH	
Leistung	Bis zu 4 K/Min
Stromaufnahme	5 kW
Spannung	3 x 400 V + N + E / 50 Hz
Druckluftanschluss	6 Bar/ 1/2" Min
Druckluftverbrauch	90 NI/Zyklus
Gewicht	1250 kg
OPTIONEN (Für weitere Optionen bitte Pattyn kontaktieren)	
Staubabsaugungseinheit	
Access-Point zur Remote-Unterstützung	

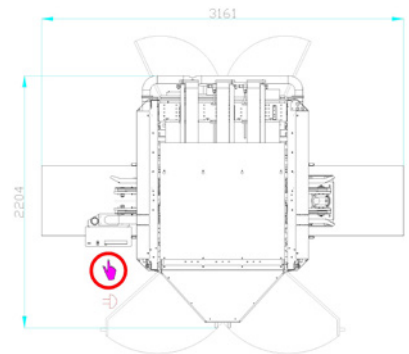

Maschinenhöhe 2640 mm

Pattyn Packing Lines nv
Industriepark 'Blauwe Toreen'
Hoge Hul 2, 8000 Brugge - Belgium

T +32 (0) 50 450 480
info@pattyn.com
www.pattyn.com



Beschreibungen, Bilder und Informationen sind ohne Gewähr und unter Vorbehalt technischer Änderungen ohne Vorankündigung. Die Informationen und Inhalte sind Eigentum von Pattyn. Für weitere Auskünfte kontaktieren Sie bitte Pattyn. DTW-21-HE 2019-V01

PATTYN[®]

Turnkey solutions for industrial packaging.