

ARMADORA DE CAJAS CE-11-P

La formadora de cajas CE-11-P forma cajas con largos hasta 730 mm. El rendimiento de la CE-11-P está también garantizado cuando se utilizan cajas con un espesor mínimo de cartón. La versión estándar incluye la ejecución con pegamento caliente, también se encuentra disponible con cinta.

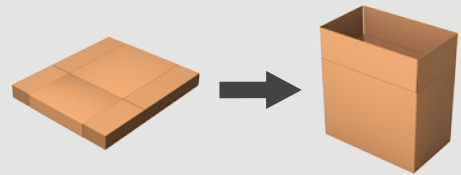

COMBÍNELA CON
**LA FORMADORA
E INSERTADORA
DE BOLSAS**

Minimice sus costos operativos

- Armado de cajas sin fallas aún con **cartones de mínimo espesor**.
- Costos operativos menores y producción continua con pegamento caliente.

Diseñada para ser mejor

- **Nunca más cartones triturados** gracias a la formación perfectamente controlada.
- **Cajas escuadradas** garantizadas para un proceso de envasado sin fallas.
- Sólo **5 ajustes** para un rápido cambio de formato.

ESPECIFICACIONES TÉCNICAS CE-11-P

Formación de la caja perfectamente controlada

- El separador de planchas de cartón separa cada plancha individualmente del almacén gracias al movimiento de separación único de arriba y abajo.
- Dos boquillas de vacío opuestas sujetan la plancha a ambos lados para una apertura óptima.
- Menor exigencia en la calidad de las cajas debido a que las cajas son sujetadas por tres lados durante la formación de la misma.

Cajas perfectamente escuadradas

- El sistema sincronizado de cadena guiada asegura un escuadrado perfecto.

Cierre del fondo de la caja garantizado

- Rociado del pegamento hacia abajo para eliminar el riesgo de obturación de las boquillas.
- La combinación de pistones superior e inferior adhieren el pegamento en las solapas firmemente.

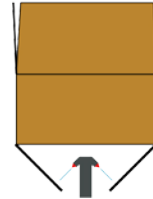

El modelo estándar con pegamento caliente está equipado con:

- Dispositivo Nordson de pegamento caliente
- Sensor de nivel de pegamento que posibilita la recarga antes de que se agote por completo.
- Pantalla táctil a color

El modelo estándar con cinta está equipado con pantalla táctil a color

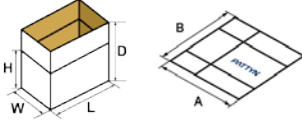
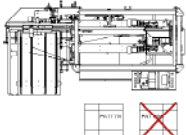
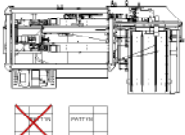
DIMENSIONES DE CAJAS (Por otras dimensiones, por favor contáctese con Pattyn)	
Rango [L x W // D] mm	Min. 300 (L) x 200 (W) x 150 (H) // 250 (D) Máx. 730 (L) x 500 (W) x 400 (H) // 650 (D)
Rango [A x B] mm	Min. 500 (A) x 350 (B) Máx. 1100 (A) x 900 (B)
	Relación Largo - Alto: D/L < 1,3 Dimensiones exteriores
CARACTERÍSTICAS TÉCNICAS	
Tipo	2" pulgadas
Largo del rollo de cinta	990 m
Diámetro del rollo de cinta	Máx. 300 mm
CARACTERÍSTICAS TÉCNICAS	
Izquierda 	Derech: 
CAPACIDAD Y CONSUMO	
Capacidad con pegamento caliente	Nominal hasta 16 c/min, ampliable hasta 20 c/min
Capacidad con cinta	Nominal hasta 12 c/min, ampliable hasta 16 c/min
Potencia instalada con pegamento caliente	7 kW
Potencia instalada con cinta	2,5 kW
Voltaje	3 x 400 V + N + E / 50 Hz
Suministro de aire	6 bar / 1/2"
Consumo de aire	35 NI / ciclo
Peso	1150 kg
OPCIONES (más opciones disponibles, por favor contáctese con Pattyn)	
Magazine de cajas más largo: 2 m	
Cambio del cabezal de cinta ergonómico con un segundo cabezal de cinta	
Punto de acceso para soporte remoto	
Ejecución en acero inoxidable	
3" cinta	

Pattyn Packing Lines nv
Industriepark 'Blauwe Toren'
Hoge Hul 2, 8000 Brugge - Belgium

T +32 (0) 50 450 480
info@pattyn.com
www.pattyn.com



PATTYN[®]



Separador de planchas de cartón a prueba de fallas

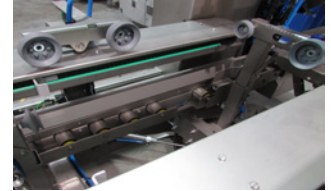

La caja es sujeta por tres lados



Sistema de cadena sincronizada



Unidad de pegamento caliente

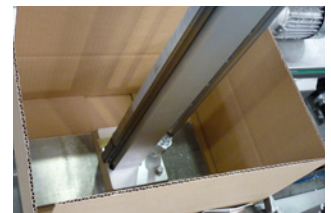

Pistón mecánico para perfecta adhesión

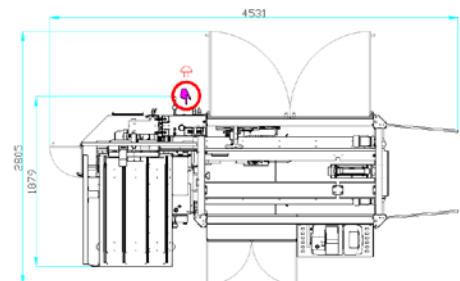

Altura de la máquina 1880 mm

La descripción, imágenes e información suministrada tienen un valor indicativo. Nos reservamos el derecho a realizar modificaciones sin previo aviso. La información y contenidos son propiedad de Pattyn. Por ejecuciones personalizadas, por favor contáctese con Pattyn. CE-11-P 2019-V01

Turnkey solutions for industrial packaging.