

INSÉREUSE DE SACS ZIM-32

A partir d'un rouleau de film polyéthylène, la ZIM-32 à **grande vitesse** insère automatiquement des sacs dans des boîtes, des caisses ou des plateaux.

L'inséreuse de sacs fonctionne avec des **sacs sur mesure** ou des **sacs préfabriqués** à partir d'une **bobine de 12 kg**, à une vitesse élevée, et peut traiter plusieurs empreintes de boîtes.

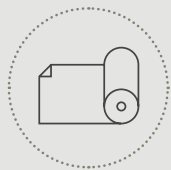
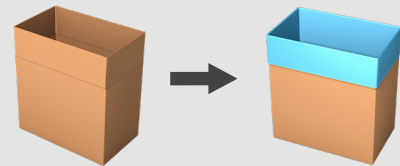

sacs sur mesure à partir d'une bobine

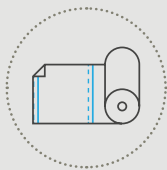

sacs préfabriqués à partir d'une bobine

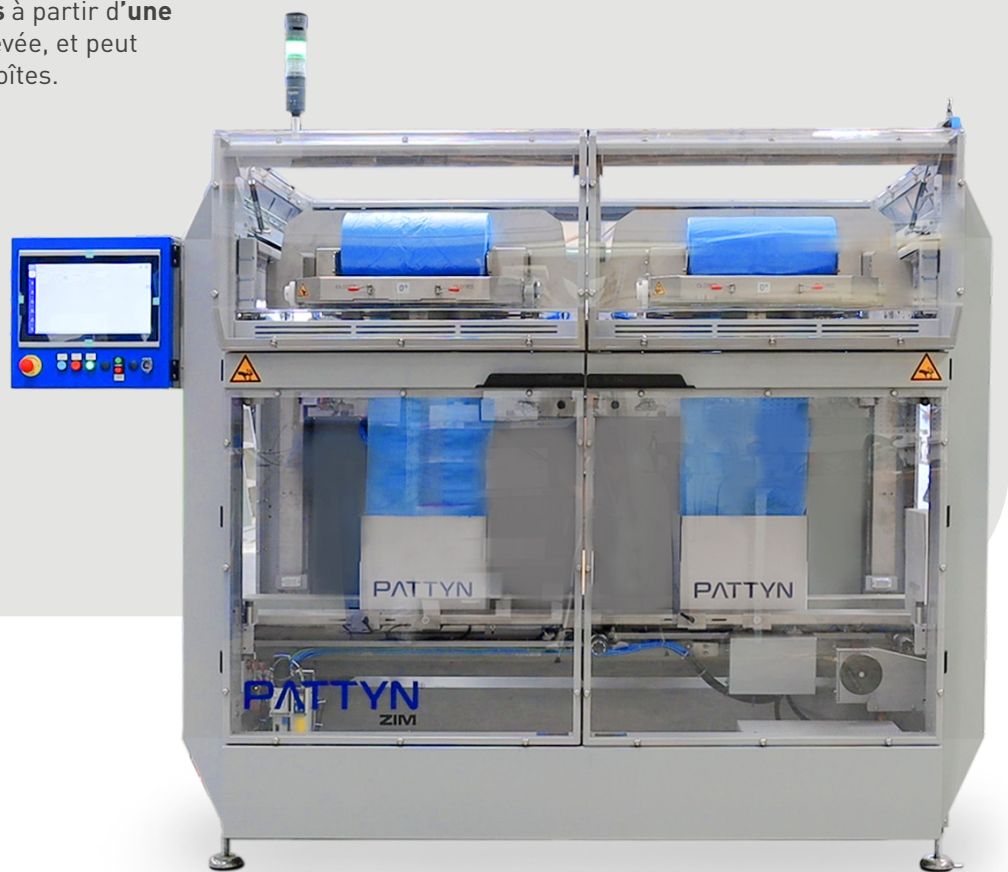

Revêtement du boîtier pour un rendement élevé

- Jusqu'à **30 cas / minute**
- Production continue grâce au **changement automatique des rouleaux de film**.
- **Empreinte compacte**.

Votre inséreuse de sacs intelligente

- Chargement rapide et **ergonomique des rouleaux de film**.
- **Technologie brevetée d'ouverture intelligente du film**.
- **IHM de 15 pouces** pour faciliter le travail de l'opérateur.



Regardez nos vidéos sur pattyn.com

SPÉCIFICATIONS TECHNIQUES ZIM-32

Sacs sur mesure à partir d'une bobine

- Film tubulaire continu à soufflets sur bobine.
- Scellage par impulsion pour un scellage contrôlé et propre.

Sacs préfabriqués à partir d'une bobine

- Sacs pré-scellés et perforés sur une bobine pour une commodité optimale.

Ouverture sécurisée du sac

- Nouveau module de préhension et de cuillère robuste.
- Technologie brevetée d'ouverture intelligente du film avec un système spécial d'aspiration et d'insertion d'air.

Insertion du sac parfaitement contrôlée

- Supports pour rabats de caisses pour un positionnement parfait des rabats de caisses.
- Les mouvements de montée et de descente du cadre de la pince sont commandés par servomoteur pour un fonctionnement régulier et sans à-coups.
- Contrôle intégré de la position du sac

Conception conviviale pour l'opérateur

- Bonne accessibilité pour l'entretien.
- Interface améliorée pour faciliter le travail de l'opérateur.

Équipé de série

- IHM 15".
- Point d'accès à distance (un par ligne).
- Convoyeur d'alimentation avec séparateur.



Remplacement automatique des rouleaux de film

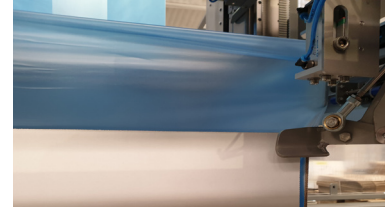

Supports pour rabats de mallettes

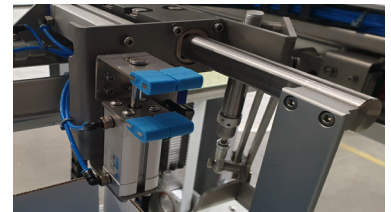

Poignée et cuillère solides



15" HMI

SPECIFICATIONS DES CONTENEURS (Pour d'autres dimensions, veuillez contacter Pattyn)

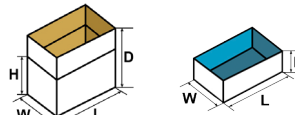
Type	Boîtes, plateaux et caisses
Gamme (L x L // P) mm	Dimensions multiples (L x l) / hauteurs variables Min. 300 (L) x 200 (L) // 250 (P) Max. 610 (L) x 410 (L) // 650 (D)
	Dimensions extérieures

SPÉCIFICATIONS DU FILM

Type	Film tubulaire avec soufflets
Épaisseur	A partir de 15 µm
Poids du rouleau de film	Max. 12 kg
Diamètre extérieur du rouleau de film	Max. 230 mm
Diamètre intérieur du noyau	76 mm

PRODUCTION ET CONSOMMATION

Sortie	Standard jusqu'à 30 c/min (en fonction de la taille des caisses)
Puissance installée	7 kW (ou 9 kW avec une étanchéité à deux lignes)
Tension	3 x 400 V + N + E / 50 Hz
Alimentation en air	6 bar / 1/2" min
Consommation d'air	90 NI / cycle
Poids	1380 kg

OPTIONS (D'autres options sont disponibles, veuillez contacter Pattyn)

Changement de format automatique	Exécution en acier inoxydable avancé
Imprimante à transfert thermique	Piston pneumatique pour un meilleur positionnement du sac
4 Exécution aléatoire du rouleau	

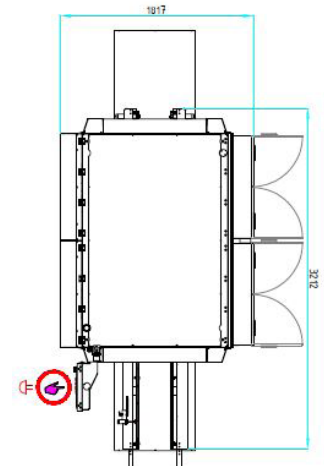

Hauteur de la machine avec la porte du rouleau de film fermée : 2095 mm Hauteur de la machine avec la porte du rouleau de film ouverte : 2255 mm

Pattyn Belgium nv
Industriepark 'Blauwe Toren'
Hoge Hul 2, 8000 Brugge - Belgium

T +32 (0) 50 450 480
info@pattyn.com
www.pattyn.com



La description, les images et l'information contenues dans ce document sont à titre indicatif. Nous nous réservons le droit de les modifier sans préavis. L'information et le contenu de ce document sont la propriété de Pattyn. Pour des réalisations personnalisées, veuillez contacter Pattyn.. ZIM-32 2024 - V01

PATTYN®

Turnkey solutions for industrial packaging.