

INSERTADORA DE BOLSAS ZIM-31

A partir de una bobina de film de polietileno, la compacta ZIM-31 inserta bolsas automáticamente dentro de cajas, cajones o bandejas.

La ZIM-31 trabaja **con bolsas hechas a medida o bolsas pre formadas en una bobina** de 12 kg y es posible solicitarla para múltiples bases.

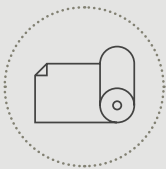
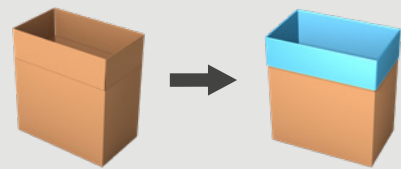

bolsas hechas a medida

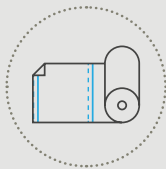

bolsas pre formadas en una bobina

SOF
seal off first



Conveniencia en inserción de bolsa

- Producción continua gracias al **cambio automático de bobina**.
- Súper **compacta**: sólo 1,7 x 1,3 m de espacio necesario.
- **15" HMI** para facilitar la comodidad del operador.

Su insertadora de bolsas inteligente

- **Hasta 14 cajas/minuto**.
- **Carga de bobina** rápida y **ergonómica**.
- Tecnología inteligente de **apertura de film patentada**.

ESPECIFICACIONES TÉCNICAS ZIM-31

Bolsas hechas a medida en bobina

- Rollo continuo de film tubular con fuelle lateral.
- Sellado por impulso para un sellado controlado y limpio.

Bolsas pre formadas en bobina

- Rollo de bolsas pre-selladas y perforadas para una conveniencia óptima.

Apertura de la bolsa a prueba de fallos

- Nuevo y resistente módulo de cuchara y pinza.
- Tecnología inteligente de apertura de film patentada con un sistema especial de vacío e inserción de aire.

Inserción de la bolsa perfectamente controlada

- Guías para asegurar el posicionamiento perfecto de las solapas de la caja.
- Movimiento servoaccionado hacia arriba y hacia abajo del bastidor de la pinza para un funcionamiento estable y suave.

Diseño fácil de usar

- Buena accesibilidad para el mantenimiento.
- Interfaz mejorada con HMI de 15" para facilitar la comodidad del operador.

La versión estándar está equipada con:

- HMI de 15".
- Punto de acceso remoto (uno por línea).
- Transportador alimentación con separador.



Nuevo y resistente módulo de cuchara y pinza

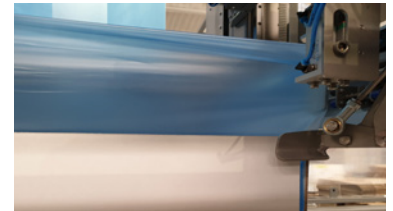

Guías para sostener las solapas



Cambio de bobina automático (opcional)



15" HMI

ESPECIFICACIONES DE LOS RECIPIENTES

(Por otras dimensiones, por favor contáctese con Pattyn)

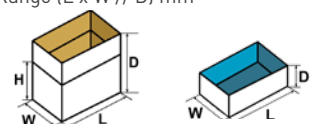
Tipo	Cajas, cajones, bandejas
Rango (L x W // D) mm	Base múltiples (L x W) /alturas variables Min. 300 (L) x 200 (W) // 250 (D) Max. 610 (L) x 410 (W) // 650 (D)
	Dimensiones exteriores

ESPECIFICACIONES DEL FILM

Tipo	Film tubular con fuelles
Espesor	Desde 15 µm
Peso de la bobina de film	Max. 12 kg
Diámetro exterior de la bobina	Max. 230 mm
Diámetro interior del núcleo	76 mm

CAPACIDAD Y CONSUMO

Capacidad	Hasta 8 cajas/minuto (Dependiendo del tamaño de la caja)
Potencia instalada	4,5 kW
Voltaje	3 x 400 V + N + E / 50 Hz
Suministro de aire	6 bar / 1/2" min
Consumo de aire	45 NI / ciclo
Peso	650 kg

OPCIONES (Hay más opciones disponibles, por favor contáctese con Pattyn)

Cambio automático de bobina	Ejecución en acero inoxidable
Impresión por termo transferencia	Cambio automático del formato
Pistón de aire integrado para mejorar el posicionamiento de la bolsa	
Versión max (800x600)	
Máquina rápida: velocidad por encima de 8 hasta 14 c/min	

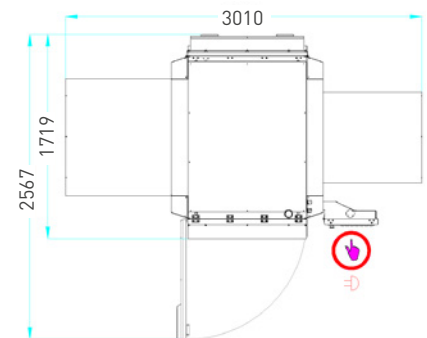

Altura de la máquina con puerta de la bobina de film cerrada: 2095 mm

Altura de la máquina con puerta de la bobina de film abierta: 2255 mm

Pattyn Belgium nv
Industriepark 'Blauwe Toren'
Hoge Hul 2, 8000 Brugge - Belgium

T +32 (0) 50 450 480
info@pattyn.com
www.pattyn.com



La descripción, imágenes e información suministrada tienen un valor indicativo. Nos reservamos el derecho a realizar modificaciones sin previo aviso. La información y contenidos son propiedad de Pattyn. Por ejecuciones personalizadas, por favor contáctese con Pattyn. ZIM-31 2022 - V01

PATTYN®

Turnkey solutions for industrial packaging.