

BEUTELEINSETZER ZIM-31

Der kompakte Beuteleinsetzer ZIM-31 stellt maßgenaue Polyethylen-Beutel von Rolle her und legt diesen Beutel vollautomatisch in Kartons, Kisten oder Trays ein.

Der Beuteleinleger ZIM-31 verarbeitet **Endlosfolie von Rolle oder vorgefertigte Beutel von Rolle** mit einem Gewicht von 12 kg und ist in Multi-Grundfläche verfügbar.

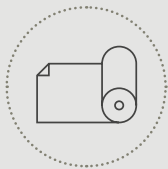
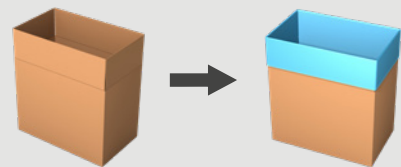

Endlosfolie von Rolle

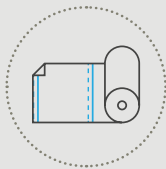

vorgefertigte Beutel von Rolle

SOF
seal off first



Beuteleinlegen einfach gemacht

- Kontinuierlicher Betrieb dank des **automatischen Folienrollenwechsels**.
- Super **kompakt**: nur 1,7 x 1,3 m Grundfläche.
- **15" HMI** Bedienfeld für eine einfache Bedienung.

Ihr intelligenter Beuteleinsetzer

- Bis zu **14** Kartons/Minute.
- Schnelle und **ergonomische Folienrollenbeladung**.
- Patentierte intelligente **Folienöffnungstechnologie**.



Schauen Sie sich das Video
auf pattyn.com an

TECHNISCHE SPEZIFIKATIONEN ZIM-31

Endlosfolie von Rolle

- Endlos-Schlauchfolie von Rolle mit Seitenfalten.
- Impulsschweißung für eine kontrollierte Schweißung und saubere Bodennaht.

Vorgefertigte Beutel von Rolle

- Vorgesiegelte und perforierte Beutel von Rolle für maximalen Komfort.

Funktionssichere Beutelöffnung

- Neuer starker Greifer und Folienabstreifer.
- Patentierte intelligente Folienöffnungstechnologie mit einem speziellen Vakuum- und Luftdüsenystem.

Perfekt kontrollierte Beuteleinsetzung

- Kartonlaschenhalter für eine genaue Positionierung der Laschen.
- Servogesteuerte Auf- und Abbewegung des Greiferwerkzeuges für einen gleichmäßigen und reibungslosen Betrieb.

Bedienerfreundliches Design

- Guter Wartungszugang
- Bedienerfreundliche Steuerung mit 15" Bedienfeld.

Standardmäßig ausgerüstet mit:

- 15" HMI Bedienfeld.
- Fernwartungsschnittstelle (1 per Linie).
- Einlaufrollenbahn mit Vereinzelnung.

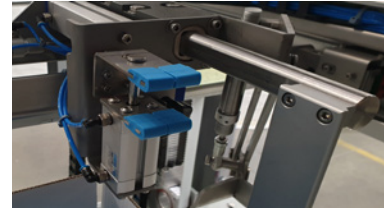

Neuer starker Greifer und Folienabstreifer

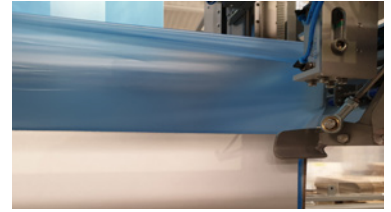

Kartonlaschenhalter



Automatischer Folienrollenwechsel (Optional)



15" HMI

BEHÄLTERSPEZIFIKATIONEN (Für andere Abmessungen, bitte Pattyn kontaktieren!)

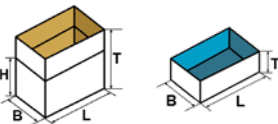
Typ	Kartons, Kisten, Trays
Bereich (L x B // T) mm	Multi-Grundfläche (L x B) /variable Höhen Min. 300 (L) x 200 (B) // 250 (T) Max. 610 (L) x 410 (B) // 650 (T)
	Äußere Abmessungen

FOLIENSPEZIFIKATIONEN

Typ	Schlauchfolie mit Seitenfalten
Folienstärke	Ab 15 µm
Rollengewicht	Max. 12 kg
Äußerer Rollendurchmesser	Max. 230 mm
Innerer Rollenkerndurchmesser	76 mm

LEISTUNG UND VERBRAUCH

Leistung	Bis zu 8 K/Min (abhängig von Behältergröße)
Stromaufnahme	4,5 kW
Spannung	3 x 400 V + N + E / 50 Hz
Druckluftanschluss	6 Bar / 1/2" Min
Druckluftverbrauch	45 NI / Zyklus
Gewicht	650 kg

OPTIONEN (Für weitere Optionen bitte Pattyn kontaktieren)

Automatischer Folienrollenwechsel	Ausführliche Edelstahlausführung
Thermo-Transfer-Drucker	Automatischer Formatwechsel
Druckluftstempel für verbesserte Beutelpositionierung	
MAX Ausführung (800x600)	
Hochleistungsmaschine: 8 bis 14 K/Min	

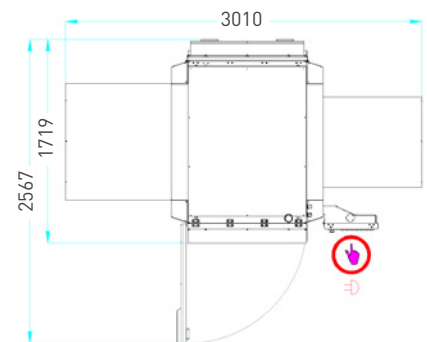

Maschinenhöhe mit Folienrollentür geschlossen: 2095 mm
Maschinenhöhe mit Folienrollentür offen: 2255 mm

Pattyn Belgium nv
Industriepark 'Blauwe Torens'
Hoge Hul 2, 8000 Brugge - Belgium

T +32 (0) 50 450 480
info@pattyn.com
www.pattyn.com



Beschreibungen, Bilder und Informationen sind ohne Gewähr und unter Vorbehalt technischer Änderungen ohne Vorankündigung. Die Informationen und Inhalte sind Eigentum von Pattyn. Für weitere Auskünfte kontaktieren Sie bitte Pattyn. ZIM-31 2022 - V01

PATTYN[®]

Turnkey solutions for industrial packaging.