

FORMEUSE DE CAISSES CE-31

La formeuse de caisses CE-31 forme des cartons d'une longueur maximale de 730 mm. La performance de la CE-31 est aussi garantie pour la manipulation de cartons ayant une épaisseur minimum. Fonctionnement standard avec colle à chaud (hot melt), également disponible avec bande adhésive.

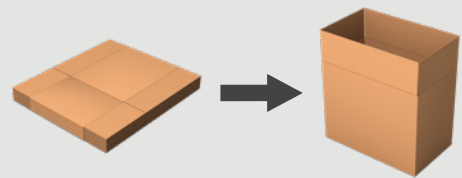

Réduisez vos coûts de fonctionnement

- Formation de la caisse sans défauts, même avec des **cartons fins**.
- Coût de fonctionnement réduit et production en continu avec colle à chaud (hot melt).
- **15" IHM** pour faciliter le confort de l'opérateur.

Conçue pour une meilleure performance

- **Ne plus avoir de cartons écrasés** grâce à une mise en forme de caisses parfaitement contrôlée.
- **Équerrage** de la caisse garanti pour un process de conditionnement sans problèmes.
- Seulement **5 réglages** pour un changement rapide de format.

SPÉCIFICATIONS TECHNIQUES

Formation parfaitement contrôlée du carton

- Le système sécurisé de prise de cartons sépare chaque découpe de carton en provenance du magasin grâce à un mouvement unique de séparation de haut en bas.
- Deux ventouses opposées aspirent la découpe de carton des deux côtés pour obtenir une ouverture maximum.
- Moins d'exigence sur la qualité du carton puisqu'il est maintenu sur 3 côtés pendant le pliage des rabats.

Cartons parfaitement formés

- Le système synchronisé de guidage à chaînes assure un carton parfaitement formé.

Fermeture du fond garantie

- L'orientation des buses vers le bas élimine le risque de colmatage.
- Deux plongeurs mécaniques pour un parfait collage.

La CE fonctionnant avec colle à chaud est équipée en standard:

- D'un 15" IHM et d'un voyant avertisseur multicolore.
- D'un point d'accès à distance (un par ligne).
- D'un dispositif d'encollage à chaud (hot melt) Nordson.
- de la détection du niveau de colle à chaud: le système de détection du niveau de colle à chaud permet le remplissage avant que le réservoir soit complètement vide.

La CE avec ruban adhésif est équipée

- D'un 15" IHM et d'un voyant avertisseur multicolore.
- D'un point d'accès à distance (un par ligne).

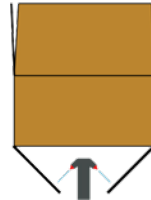

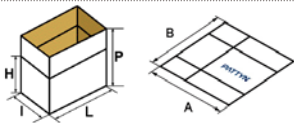
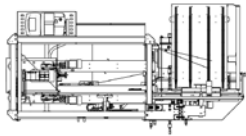
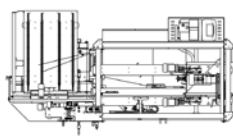
DIMENSIONS DE CARTONS (Pour d'autres dimensions, veuillez contacter Pattyn)	
Dimensions (L x l X H // P) mm	Min. 300 (L) x 200 (l) x 150 (H) // 250 (P) Max. 730 (L) x 500 (l) x 400 (H) // 650 (P)
Dimensions (A x B) mm	Min. 500 (A) x 350 (B) Max. 1100 (A) x 900 (B)
	Ratio longueur – hauteur: P/L < 1,3 Dimensions extérieures
SPÉCIFICATIONS DU RUBAN ADHÉSIF	
Type	2" inch
Longueur du rouleau de ruban adhésif	990 m
Diamètre du rouleau de ruban adhésif	Max. 300 mm
CARACTÉRISTIQUES TECHNIQUES	
Gauche	Droite
	
CADENCE ET CONSOMMATION	
Cadence avec colle à chaud	Standard jusqu'à 16 c/min, pouvant passer à 20 c/min
Cadence avec bande adhésive	Standard jusqu'à 12 c/min, pouvant passer à 16 c/min
Puissance installée avec colle à chaud	7 kW
Puissance installée avec bande adhésive	2,5 kW
Tension	3 x 400 V + N + E / 50 Hz
Débit d'air	6 bars / 1/2"
Consommation d'air	35 NI / cycle
Poids	1150 kg
OPTIONS (D'autres options sont disponibles, veuillez contacter Pattyn)	
Extension du magasin de cartons: 2 m	Magasins de cartons multiples
Changement ergonomique du ruban avec deuxième tête de scotchage	
Exécution en acier inoxydable avancée	
Ruban adhésif de 3"	

Pattyn Belgium nv
Industriepark 'Blauwe Toren'
Hoge Hul 2, 8000 Brugge - Belgium

T +32 (0) 50 450 480
info@pattyn.com
www.pattyn.com



PATTYN[®]

Turnkey solutions for industrial packaging.



Système sécurisé de prise de cartons

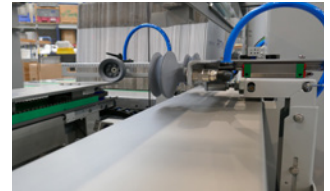

Carton maintenu sur 3 côtés



Système synchronisé de chaînes



Équipement colle à chaud (hot melt)

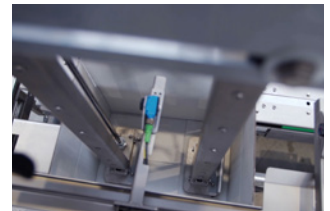

Deux plongeurs mécaniques pour un parfait collage

CE-31 colle à chaud

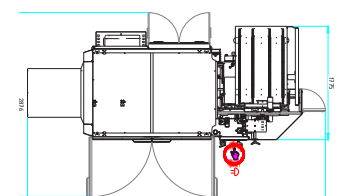

CE-31 ruban adhésif

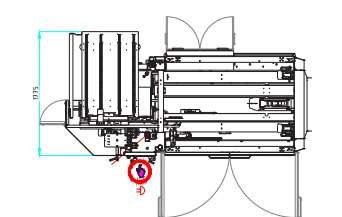

Hauteur de la machine 2384 mm

La description, les images et l'information contenues dans ce document sont à titre indicatif. Nous nous réservons le droit de les modifier sans préavis. L'information et le contenu de ce document sont la propriété de Pattyn. Pour des réalisations personnalisées, veuillez contacter Pattyn. CE-31 2022-V01