

DÉPOSE DE SACHES, TRÉMIE & SOUDEUSE DE SACHES COMBINÉES ULTIM 21-S

La ULTIM-21-S combine 3 fonctions en une seule machine: une dépose de saches, une station de réception produit avec trémie intégrée et une soudeuse de saches.

Cette machine "monobloc" offre la solution la plus appropriée pour emballer des solides en vrac et des semi-liquides (tels que poisson, viande, fruits, légumes,..) dans des plateaux bas ou des cagettes/caisses en plastique. Les produits doivent tomber automatiquement sur une position de remplissage.

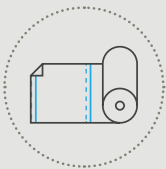
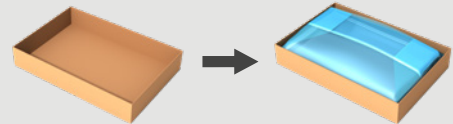

Saches découpées sur mesure en provenance d'une bobine

SOF
(seal off first)
Soudure en premier



COMBINEZ AVEC
TOUT TYPE DE
STATION DE
REPLISSAGE

Le convoyeur de sortie
n'est pas inclus

Protégez votre produit grâce à une sache fermée

- Dépose automatique d'une sache dans des conteneurs bas et garantie d'**une soudure parfaite**
- Conception hygiénique: **nettoyage à l'eau**
- **Des coûts de fonctionnement les plus bas garantis** grâce à l'emploi de film PE à partir de 15 µm

Combinez la dépose & la soudure de saches

- 3 unités dans une machine pour **une exploitation facilitée**
- **Dimensions compactes**
- Jusqu'à 8 c/minute
- **Production en continu** grâce au **changement automatique de bobine de film**



Regardez la vidéo
sur pattyn.com

SPÉCIFICATIONS TECHNIQUES ULTIM-21-S

Saches découpées sur mesure en provenance d'une bobine

- Utilisation de saches préformées pour un fonctionnement optimal dans un environnement nécessitant le nettoyage à l'eau

Conçue pour un fonctionnement fiable 24/7

- Ouverture de la sache par des pinces mécaniques au lieu de ventouses fragiles
- La présence de la sache est vérifiée avant le remplissage
- Système de chaîne avec pinces pour maintenir le film pendant le remplissage

Station de réception de produit avec trémie

- La trémie intégrée est utilisée comme interface pour synchroniser la ULTIM-21-S avec tout type de station de remplissage (telle que doseuse pondérale linéaire, doseuse multi-têtes, doseuse en discontinu, unité 'pick & place',...)
- Particulièrement pour l'industrie de la viande, la trémie peut être remplacée par un bec de remplissage pour un dosage MDM automatique.

Thermosoudure à impulsion des 2 côtés

- Après le remplissage, la sache est pliée en soufflet et sa partie supérieure soudée pour garantir une protection du produit à 100%.

Conception hygiénique

- Compatible pour nettoyage à l'eau
- Trémie démontable pour un nettoyage facile

La ULTIM 21-S est équipée en standard

- D'un système de mise sous vide (Aspiration de l'excès d'air avec sonde de vide)
- D'un écran tactile couleur pour une exploitation facilitée
- Point d'accès à distance (un par ligne)



Pinces mécaniques



Trémie démontable pour un nettoyage facile



ULTIM-21-S avec bec de remplissage

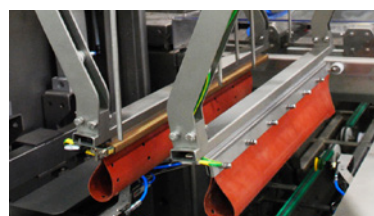

Module de soudure supérieure: pliage en soufflet et soudure de la sache



Changement automatique de bobine de film

SPÉCIFICATIONS DE CONTENEURS (Pour d'autres dimensions, veuillez contacter Pattyn)

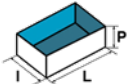
Type	Plateaux en carton, Caisses/Cagettes en plastique
Dimensions (L x l // P) mm	Mono format (L x l) / hauteurs variables Min. 400 (L) x 300 (l) // 80 (P) Max. 600 (L) x 400 (l) // 250 (P)
	Dimensions extérieures

SPÉCIFICATIONS DU FILM

Type	Film polyéthylène tubulaire avec soufflets
Épaisseur	À partir de 15 µm jusqu'à 35 µm
Poids de la bobine de film	Max. 12 kg
Diamètre extérieur de la bobine	Max. 230 mm
Diamètre intérieur de la bobine	76 mm

CADENCE ET CONSOMMATION

Cadence	Jusqu'à 8 c/min
Puissance installée	13 kW
Tension	3 x 400V + N + E / 50Hz
Débit d'air	6 bars / 1/2" min
Consommation d'air	60 NI / cycle
Poids	1900 kg

OPTIONS (D'autres options sont disponibles, veuillez contacter Pattyn)

Changement automatique de la bobine de film
Perforation en dessous de la soudure supérieure pour une ouverture facile de la sache sans couteau

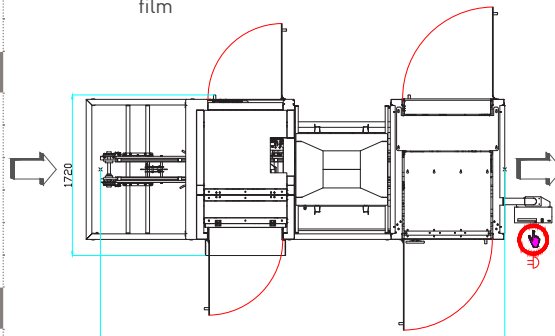

Hauteur de la machine 2126 mm

Pattyn Packing Lines nv
Industriepark 'Blauwe Toren'
Hoge Hul 2, 8000 Brugge - Belgium

T +32 (0) 50 450 480
info@pattyn.com
www.pattyn.com



La description, les images et l'information contenues dans ce document sont à titre indicatif. Nous nous réservons le droit de les modifier sans préavis. L'information et le contenu de ce document sont la propriété de Pattyn. Pour des réalisations personnalisées, veuillez contacter Pattyn. ULTIM-21-S 2021-V01

PATTYN[®]

Turnkey solutions for industrial packaging.