

## MÁQUINA COMBINADA INSERTADORA DE BOLSAS, TOLVA Y CERRADORA DE BOLSAS ULTIM 21-S

La ULTIM-21-S combina 3 unidades en una máquina: unidad de inserción de bolsa, unidad de recepción de producto con tolva integrada, y unidad de sellado de bolsas.

Esta máquina compacta ofrece la mejor solución para empacar productos sólidos y semi líquidos, como por ejemplo pescado, carne, fruta, verdura, en cajones bajos o bandejas de plástico. El producto debe caer automáticamente en la posición de llenado.

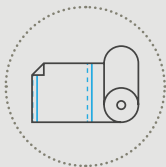
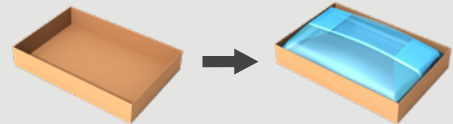

Bolsas pre  
formadas en  
una bobina

SOF  
seal off first



COMBINELA CON  
CUALQUIER  
ESTACION DE  
LLENADO

El transportador de salida  
no está incluido.

### Proteja su producto en una bolsa sellada

- Coloca las bolsas automáticamente en contenedores bajos y asegura el **cierre perfecto de las bolsas**
- Diseño higiénico: se puede **lavar con manguera**
- **Costo operativo más bajo garantizado** usando film de PE desde 15 µm

### Combine inserción y sellado de bolsas

- 3 unidades en una máquina para **fácil operación**
- **Dimensiones compactas**
- Hasta 8 cajas/minuto
- **Producción continua** gracias al **cambio de bobinas automático**



Mire el video  
en [pattyn.com](http://pattyn.com)

# ESPECIFICACIONES TECNICAS ULTIM-21-S

## Bolsas pre formadas en bobina

- Uso de bolsas pre formadas para operación óptima en ambientes en los que la limpieza se realiza con manguera

## Desarrollada para operar 24/7

- Apertura de bolsas con agarraderas mecánicas en lugar de boquillas de vacío más delicadas
- Se controla que la bolsa esté colocada antes del llenado
- Sistema de cadenas con pinzas para mantener el film tensado hacia arriba durante el llenado

## Estación de recepción del producto con tolva

- La tolva integrada actúa como interface para sincronizar la ULTIM-21 con cualquier tipo de estación de llenado, como por ejemplo un llenador lineal, un multi cabezal, pick & place, etc.
- Especialmente diseñada para la industria cárnica. La tolva se puede reemplazarse por un cabezal de llenado para automatizar el llenado de MDM.

## Sellado por impulse de calor de ambos lados

- Después del llenado, se forma el fuelle de la bolsa nuevamente y se sella para asegurar la protección del producto al 100%

## Diseño higiénico

- Para limpiar con manguera
- Tolva desmontable para facilitar la limpieza

## La ULTIM-21-S estándar está equipada con:

- Sistema de vacío (remueve el exceso de aire con una sonda de vacío)
- Panel táctil color
- Punto de acceso remoto (uno por línea)



Agarraderas mecánicas



Tolva desmontable para limpieza sencilla



ULTIM-21-S con cabezal de llenado

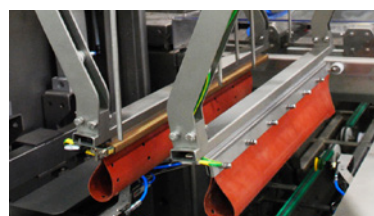

Modulo de sello superior: formación del fuelles de la bolsa y sellado



Cambio de bobina automático

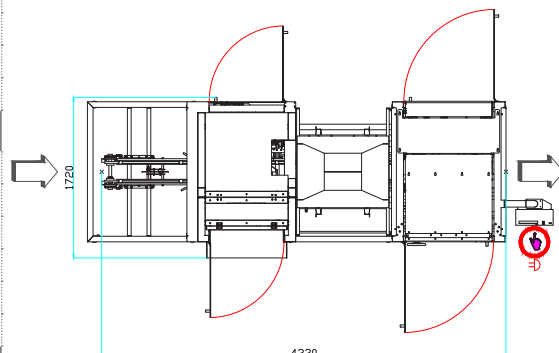

Altura de la máquina: 2126 mm

## ESPECIFICACIONES DE LOS RECIPIENTES (Por otras dimensiones, por favor contáctese con Pattyn)

Tipo	Bandejas de cartón, cajones de plástico
Rango (L x W // D) mm	<b>Base única (L x W) / Alturas variables</b>
	Min. 400 (L) x 300 (W) // 80 (D)
	Max. 600 (L) x 400 (W) // 250 (D)
	Dimensiones exteriores

## ESPECIFICACIONES DEL FILM

Tipo	Film tubular con fuelles
Espesor	Desde 15 µm hasta 35 µm
Peso de la bobina	Max. 12 kg
Diámetro exterior de la bobina	Max. 230 mm
Diámetro interior del centro de la bobina	76 mm

## CAPACIDAD Y CONSUMO

Capacidad	Hasta 8 c/min
Potencia instalada	13 kW
Voltaje	3 x 400V + N + E / 50Hz
Suministro de aire	6 bar / 1/2" min
Consumo de aire	60 NI / ciclo
Peso	1900 kg

## OPCIONES (Hay más opciones disponibles, por favor contáctese con Pattyn)

Cambio de bobina automático
Perforación debajo del sello inferior para abrir la bolsa fácilmente

Pattyn Packing Lines nv  
Industriepark 'Blauwe Toren'  
Hoge Hul 2, 8000 Brugge - Belgium

T +32 (0) 50 450 480  
info@pattyn.com  
www.pattyn.com



La descripción, imágenes e información suministrada tienen un valor indicativo. Nos reservamos el derecho a realizar modificaciones sin previo aviso. La información y contenidos son propiedad de Pattyn. Por ejecuciones personalizadas, por favor contáctese con Pattyn. ULTIM-21-S 2021-V01

**PATTYN**<sup>®</sup>

Turnkey solutions for industrial packaging.