

LINEARE VIBRATIONSWAAGE LVF-34A/B

Die LVF-34A/B Pattyn lineare Vibrationswaage mit 1 oder 2 Wiegeköpfen ist die geeignete Lösung zum Verwiegen und Abfüllen jeder Art **gehacktes und geschnittenes IQF Obst und Gemüse, trockene nicht klebrige Früchte, Süßigkeiten, ...**

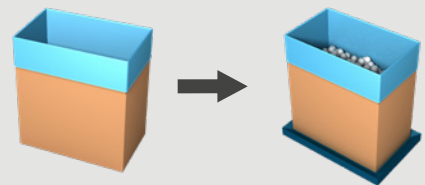

**KOMBINIEREN SIE
BEDIENKOMFORT
& GENAUIGKEIT**

Lineare Vibrationswaage mit einem Wiegekopf LVF-34A

Einfache Bedienung Einfache Reinigung

- Die ideale Lösung für das **einfache Abfüllen** bis zu 10 K/Min.
- Hygienisches Design.
- **Schnelle & einfache Reinigung** für minimale Stillstandszeiten.
- Abfüllung in Wiegebehälter.
- Integrierte **Beutelhaltevorrichtung**.



Schauen Sie sich das Video
auf pattyn.com an

TECHNISCHE SPEZIFIKATIONEN LVF-34A/B

Einfaches Abfüllen

- Lineare Abfüllwaage mit 3 Vibrationsrinnen: eine um das Produkt aus dem Bunker zu entnehmen, eine große Rinne für die Grobdosierung und eine kleine Rinne für Feindosierung.
- Konstanter Produktfluss während der Feindosierung.
- Produktüberlauf von einer kleinen Vibrationsrinne zu einer Grobdosierungsrinne.

Nettoverwiegung in Wiegebehälter

- Hohe Liniengeschwindigkeit, keine Ausfallzeit während Kartonübertragung.
- Niedrige Fallhöhe für Feindosierung.

Einfache Reinigung

- Wiegebehälter mit einem Schnellwechselsystem verringert die Reinigungszeit und die Reinigungskosten.

Für trockene Schüttgüter bis zu 60 x 60 x 60 mm

- IQF Obst und Gemüse
- Trockene nicht klebrige Früchte
- Süßigkeiten
- ...

Standardmäßig ausgerüstet mit

- Farb-Touch-Screen für eine einfache Bedienung.
- Fernwartungsschnittstelle (1 per Linie).



Grob- und Feindosierung

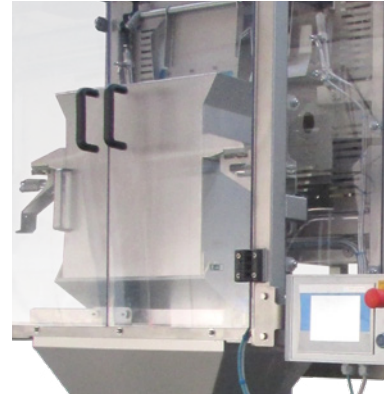

Abfüllung in Wiegebehälter

BEHÄLTERSPEZIFIKATIONEN (Für andere Abmessungen, bitte Pattyn kontaktieren)	
Typ	Kartons, Trays, Kunststoffkisten ...
Bereich (L x B // T) mm	Min. 300 (L) x 200 (B) // 100 (T) Max. 800 (L) x 500 (B) // 650 (T)
	äußere Abmessungen
LEISTUNG UND VERBRAUCH	
Leistung	LVF-34A Vibrationswaage mit einem Wiegekopf bis zu 6 K/Min (Abhängig von Produkt und Füllmenge) LVF-34B Vibrationswaage mit zwei Wiegeköpfen bis zu 10 K/Min (Abhängig von Produkt und Füllmenge)
Produktgröße	Max. 60 x 60 x 60 mm
Stromaufnahme	LVF-34A: 5 kW LVF-34B: 9 kW
Spannung	3 x 400 V + N + E/ 50 Hz
Druckluftanschluss	6 bar/ 1/8" Min
Druckluftverbrauch	4 NI/ Zyklus
Gewicht	Füller mit 1 Wiegekopf: 600 kg Füller mit 2 Wiegeköpfen: 1000 kg
OPTIONEN (Für weitere Optionen bitte Pattyn kontaktieren)	
Riffelblech-Ausführung	
Heizelement um Kondensation zu vermeiden	

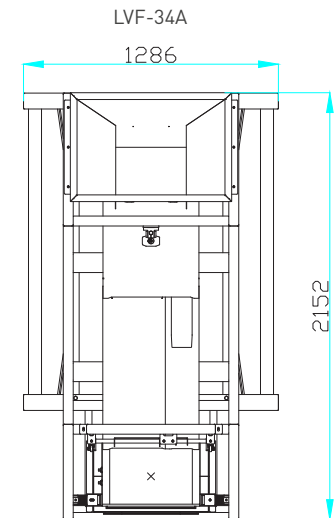

Maschinenhöhe 3127 mm

Die Maschinenhöhe gilt nur als Referenz und ist abhängig von den Dimensionen des Behälters

**Die Genauigkeit hängt von dem Produkt und der Füllmenge ab.
Für weitere Einzelheiten oder spezifische Anforderungen kontaktieren Sie uns bitte.**

Pattyn Packing Lines nv
Industriepark 'Blauwe Toren'
Hoge Hul 2, 8000 Brugge - Belgium

T +32 (0) 50 450 480
info@pattyn.com
www.pattyn.com



Beschreibungen, Bilder und Informationen sind ohne Gewähr und unter Vorbehalt technischer Änderungen ohne Vorankündigung. Die Informationen und Inhalte sind Eigentum von Pattyn. Für weitere Auskünfte kontaktieren Sie bitte Pattyn. LVF-34A/B 2021-V01

PATTYN®

Turnkey solutions for industrial packaging.