

DOSEUSE PONDÉRALE LINÉAIRE VIBRANTE LVF-15A-D

Le LVF-15A-D est un Doseur pondéral par convoyeur vibrant à une tête qui offre la solution la plus appropriée au pesage et au conditionnement de **produits à haut volume** (des flocons de margarine et des fruits déshydratés et tranchés).

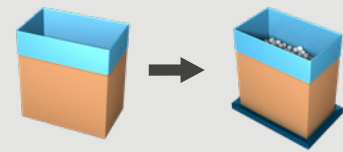

COMBINEZ
UN REMPLISSAGE
CONSTANT AVEC
UNE FAIBLE
HAUTEUR DE
CHUTE

Facile à utiliser & compacte

- Votre solution idéale pour un **conditionnement et un remplissage facile et constant** avec une cadence jusqu'à 5 c/min.
- Exécution répondant au norme hygiène agro-alimentaire.
- Machine compacte et accessible.

Traitement en douceur des produits

- Remplissage rapide directement **dans le carton**, réduit la hauteur et le nombre de chutes.



Regardez la vidéo
sur pattyn.com

SPÉCIFICATIONS TECHNIQUES LVF-15A-D

Conditionnement et remplissage facile

- Une grande table d'alimentation vibrante pour un remplissage rapide et fin.
- Système vibrant à forte amplitude avec une course de 9 mm max.
- Remplissage directement dans le carton et pesage via balance sous le carton.

Remplissage rapide directement dans le carton

- Réduit la hauteur de chute.
- Offre un remplissage de produit plus constant.
- Empêche le produit de coller dans une trémie peseuse.

Produits jusqu'à 100 x 100 x 100 mm

- Produits déshydratés à très faible densité.
- Produits à haut volume nécessitant une forte amplitude tel que des flocons de margarine et des fruits déshydratés et tranchés.

Équipée en standard

- d'une balance intégrée
- d'un écran tactile couleur
- d'un châssis de support en acier inoxydable
- Point d'accès à distance (un par ligne)



Remplissage rapide et fin

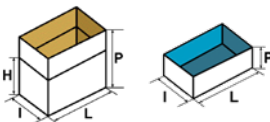

Remplissage directement dans le carton

SPÉCIFICATIONS DES CONTENEURS (Pour d'autres dimensions, veuillez contacter Pattyn)	
Type	Cartons, plateaux, caquettes/caisses ...
Dimensions (L x l // P) mm	Min. 300 (L) x 200 (l) // 100 (P) Max. 800 (L) x 500 (l) // 650 (P)
	Dimensions extérieures
CADENCE ET CONSOMMATION	
Cadence	jusqu'à 5 c/m (En fonction du produit et du poids)
Diamètre du produit	Max. 100 x 100 x 100 mm
Puissance installée	3 kW
Tension	3 x 400 V + N + E / 50 Hz
Débit d'air	6 bars / 1/8" min
Consommation d'air	1 NI / cycle
Poids	625 kg
OPTIONS (D'autres options sont disponibles, veuillez contacter Pattyn)	
Exécution avec plaque striée	
Élément chauffant anti-condensation	

LVF-15A-D

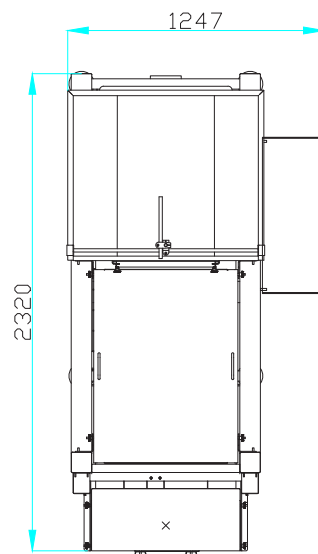

Hauteur de la machine 2214 mm

Hauteur de la machine à titre indicatif,
les dimensions de caisses pouvant être
variables

**La précision dépend du produit et de la capacité.
Pour plus de détails ou des exigences spécifiques, veuillez nous contacter.**

Pattyn Packing Lines nv
Industriepark 'Blauwe Toren'
Hoge Hul 2, 8000 Brugge - Belgium

T +32 (0) 50 450 480
info@pattyn.com
www.pattyn.com



La description, les images et l'information contenues dans ce document sont à titre indicatif. Nous nous réservons le droit de les modifier sans préavis. L'information et le contenu de ce document sont la propriété de Pattyn. Pour des réalisations personnalisées, veuillez contacter Pattyn. LVF-15A-D 2021-V01

PATTYN®

Turnkey solutions for industrial packaging.