

LLENADOR LINEAL DE PESO VIBRATORIO LVF-14A/B

La LVF-14A/B, llenadora vibratoria con 1 o 2 cabezales, ofrece la solución más apropiada para pesar y rellenar/llevar **productos de pequeño tamaño** como **nueces, frutas y verduras IQF cortadas en cubos y en rodajas, frutas secas no pegajosas y productos secos de grano pequeño.**

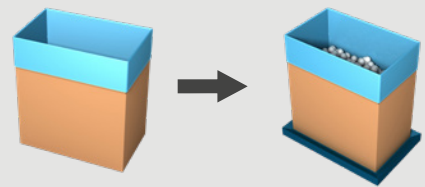

COMBINA
ALTA VELOCIDAD
Y PRECISIÓN

Un cabezal rellenedor vibratorio
LVF-14A

Fácil de usar Fácil de limpiar

- Su solución ideal para **el llenado con pesaje fácil** a alta velocidad hasta 15 c/min.
- Diseño higiénico.
- **Limpieza rápida y fácil** en un tiempo de inactividad mínimo.
- Llenado **de la tolva de pesaje.**
- **Dispositivo** integrado **de sujeción de la bolsa.**



Mire el video
en pattyn.com

ESPECIFICACIONES TÉCNICAS LVF-14A/B

Fácil llenado con pesaje

- Línea de llenado con 1 bandeja vibratoria para alimentar el producto directamente desde el alimentador hasta la tolva de pesaje.
- Amplitud de 5 mm de la bandeja de alimentación para un llenado rápido de la tolva de pesaje.
- Alta precisión con lámina para desviar el llenado grueso y fino.

Llenado neto en tolva de pesaje

- Alta velocidad de línea sin tiempo de inactividad durante la transferencia de caja.
- La altura para el llenado fino es baja.

Fácil de limpiar

- Tolva de pesaje con rápida liberación para reducir el tiempo y coste de limpieza.

Para productos secos a granel hasta 30 x 30 x 30 mm

- Nueces
- Frutas y verduras IQF de pequeño tamaño.
- Frutas secas no pegajosas de pequeño tamaño.
- Productos secos de grano pequeño como muesli, granos de café

Modelo estándar equipado con

- Pantalla táctil a color para una fácil operación
- Punto de acceso remoto (uno por línea)



Lámina para desviar el llenado grueso y fino

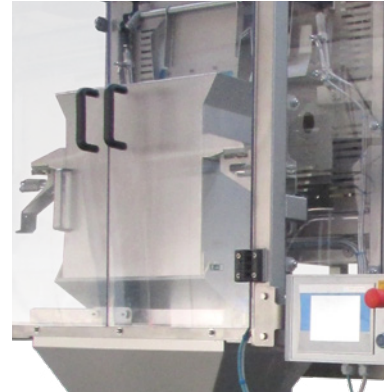

Llenado de la tolva de pesaje

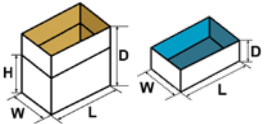
ESPECIFICACIONES DE LOS RECIPIENTES (Por otras dimensiones, por favor contáctese con Pattyn).	
Tipo	Cajas, bandejas, plasticos, cartones...
Rango (L x W // D) mm	Min. 300 (L) x 200 (W) // 100 (D) Max. 800 (L) x 500 (W) // 650 (D)
	Dimensiones exteriores
CAPACIDAD Y CONSUMO	
Capacidad nominal	LVF-14A un cabezal vibratorio de llenado Hasta 8 c/m (dependiendo del product y el peso) LVF-14B 2 cabezales vibratorios de llenado Hasta 15 c/m (dependiendo del product y el peso)
Diámetro del producto	Max. 30 x 30 x 30 mm
Potencia instalada	LVF-14A: 2 kW LVF-14B: 4 kW
Voltaje	3 x 400 V + N + E / 50 Hz
Suministro de aire	6 bar / 1/8" min
Consumo de aire	4 NI / ciclo
Peso	Llenadora con 1 cabezal: 350 kg Llenadora con 2 cabezales: 800 kg
OPCIONES (Hay más opciones disponibles, por favor contáctese con Pattyn)	
Ejecución de acero con textura	
Elemento de calefacción para evitar la condensación	

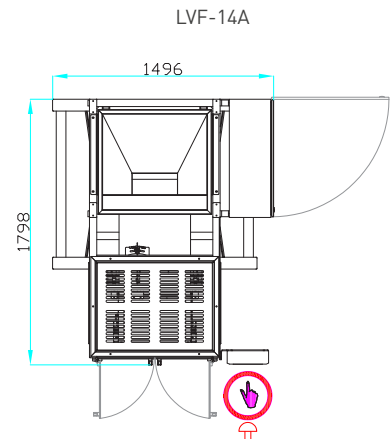

Altura de la máquina 3084 mm

La altura de la máquina es sólo como referencia ya que dependerá de las dimensiones de la caja

La precisión depende del producto y la capacidad.

Para más detalles o requerimientos específicos, por favor contáctese con nosotros.

Pattyn Packing Lines nv
Industriepark 'Blauwe Toren'
Hoge Hul 2, 8000 Brugge - Belgium

T +32 (0) 50 450 480
info@pattyn.com
www.pattyn.com



La descripción, imágenes e información suministrada tienen un valor indicativo. Nos reservamos el derecho a realizar modificaciones sin previo aviso. La información y contenidos son propiedad de Pattyn. Por ejecuciones personalizadas, por favor contáctese con Pattyn. LVF-14A/B 2021-V01

PATTYN[®]

Turnkey solutions for industrial packaging.