

LLENADOR POR PESO LINEAL CON VIBRACIÓN LVF-14A/B-D

La LVF-14A/B-D llenadora vibratoria con 1 o 2 cabezales, ofrece la solución más apropiada para pesar y llenar con productos **frágiles de pequeño tamaño** que requieren baja altura de descarga, tales como **nueces, frutas y verduras IQF cortadas en cubos y en rodajas, frutas secas no pegajosas y productos secos de grano pequeño.**

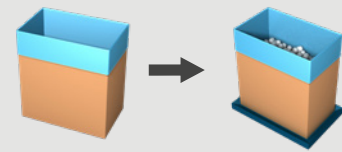

COMBINA
COMODIDAD CON
BAJA ALTURA DE
DESCARGA

Un cabezal rellenedor vibratorio
LVF-14A-D

Fácil de usar Fácil de limpiar

- Su solución ideal para **el llenado con pesaje fácil**, hasta 9 c/min.
- Diseño higiénico.
- **Limpieza rápida y fácil** en un tiempo de inactividad mínimo.

Delicado tratamiento de los productos

- Llenado bruto directamente **en la caja reduce la altura de descarga y la cantidad de descargas.**

ESPECIFICACIONES TÉCNICAS LVF-14A/B-D

Fácil llenado con pesaje

- Llenadora lineal vibratoria con bandeja vibratoria sin tolva de pesaje para alimentar el producto directamente dentro de la caja.
- Amplitud de 5 mm de la bandeja de alimentación para un llenado rápido
- Lámina de alta precisión para desviar el llenado grueso y fino.
- Pesaje sobre una balanza colocada bajo el carton.

Llenado bruto directamente en la caja

- Reduce la altura de descarga y la cantidad de descargas
- Evita que el producto se pegue en una tolva de pesaje

Para productos secos a granel frágiles hasta 30 x 30 x 30 mm

- Nueces
- Frutas y verduras IQF de pequeño tamaño.
- Frutas secas de tamaño pequeño no pegajosas.
- Productos secos de grano pequeño como muesli o granos de café

Modelo estándar equipado con

- Pantalla táctil a color para una fácil manejo
- Punto de acceso remoto (uno por línea)



Lámina para desviar el llenado grueso y fino

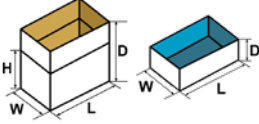

Baja distancia de caída

ESPECIFICACIONES DE LOS RECIPIENTES (Por otras dimensiones, por favor contacte con Pattyn)	
Tipo	Cajas, bandejas, plasticos, cartones ...
Rango (L x W // D) mm	Min. 300 (L) x 200 (W) // 100 (D) Max. 800 (L) x 500 (W) // 650 (D)
	Dimensiones exteriores
CAPACIDAD Y CONSUMO	
Capacidad	LVF-14A-D un cabezal vibratorio de llenado Hasta 5 c/m (dependiendo del product y el peso) LVF-14B-D cabezales vibratorios de llenado Hasta 9 c/m (dependiendo del product y el peso)
Diámetro del producto	Max. 30 x 30 x 30 mm
Potencia instalada	LVF-14A-D: 2 kW LVF-14B-D: 4 kW
Voltaje	3 x 400 V + N + E / 50 Hz
Suministro de aire	6 bar / 1/8" min
Consumo de aire	1 NI/cycle
Peso	Llenadora con 1 cabezal: 300 kg Llenadora con 2 cabezales: 700 kg
OPCIONES (Hay más opciones disponibles, por favor contacte con Pattyn)	
Ejecución de acero con textura	
Elemento de calefacción para evitar la condensación	

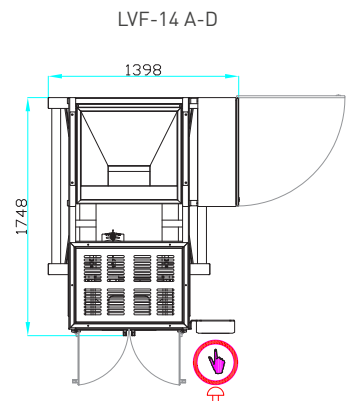

Altura de la máquina 2379 mm

La altura de la máquina es sólo como referencia ya que dependerá de las dimensiones de la caja

La precisión depende del producto y la capacidad.

Para más detalles o requerimientos específicos, por favor contacte con nosotros.

Pattyn Packing Lines nv
Industriepark 'Blauwe Toren'
Hoge Hul 2, 8000 Brugge - Belgium

T +32 (0) 50 450 480
info@pattyn.com
www.pattyn.com



La descripción, imágenes e información suministrada tienen un valor indicativo. Nos reservamos el derecho a realizar modificaciones sin previo aviso. La información y contenidos son propiedad de Pattyn. Por ejecuciones personalizadas, por favor contactarse con Pattyn. LVF-14A/B-D 2021-V01

PATTYN[®]

Turnkey solutions for industrial packaging.