

SOUDEUSE DE SACHES DS-31

La DS-31 **compacte** découpe et soude la poche automatiquement.

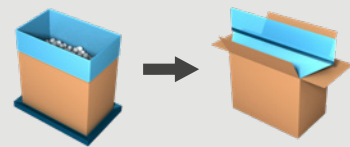

ASSOCIÉE À LA
**FERMEUSE DE
SACHES**

Protégez votre produit

- La DS-31 **garantit** une étanchéité parfaite pour éviter tout contact entre le produit et le carton.
- Grâce au contrôle des mouvements la DS-31 garantit une qualité de soudure.
- Un minimum de pièces en mouvement au-dessus de la poche.

Optimisez votre productivité

- Jusqu'à **15** caisses / minute.
- **Large gamme de formats de carton.**
- Changement de format rapide.
- Disponibilité maximale grâce à la conception et à l'interconnectivité de notre machine.
- **15" IHM** pour faciliter le confort de l'opérateur.



Regardez la vidéo
sur pattyn.com

SPÉCIFICATIONS TECHNIQUES

Soudure parfaite

- L'amélioration du mouvement des plaques, garantit une diminution de l'impact exercé sur les rabats du boîtier.
- Contrôle de la tension du film avant la soudure afin d'éviter les plis.
- Soudage par impulsion des deux côtés de la sachette.
- Contrôle de décoiffage du film (option).
- Le décoiffage par le vide permet d'éviter la poussière pour une sécurité alimentaire maximal (option).

Vitesse élevée

- Convoyeur à rouleaux et système de butée..
- Mouvement vers le haut et vers le bas du cadre d'étanchéité.

Conception hygiénique, nettoyage facile

- Mode de nettoyage: pour une meilleur accessibilité pour le nettoyage.

Équipée avec:

- 15" IHM pour utilisation facile.
- Point d'accès à distance (un par ligne).
- Décoiffage mécanique.



Décoiffage par le vide (option)

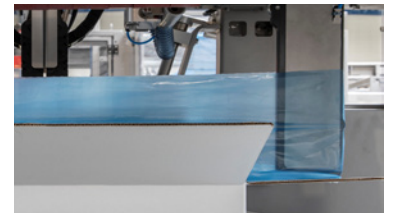

Contrôle de décoiffage (option)



Soudure de sachette étanche

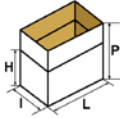
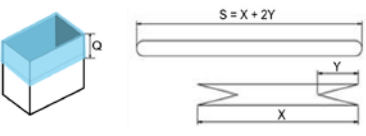

15" IHM

SPÉCIFICATIONS DES CONTENEURS (Pour d'autres dimensions, veuillez contacter Pattyn)	
Type	Cartons, plateaux
Dimensions (L x l x H // P) mm	Multi empreintes Min. 300 (L) x 200 (W) x 100 (H)* Max. 650 (L) x 410 (W) // 650 (D) * Hauteur Minimum pour les plateaux 200mm
	Dimensions exterieur
SPÉCIFICATIONS DU FILM	
Type	Film en polyéthylène (LDPE, HDPE)
Épaisseur	À partir de 10 µm
	$S = X + 2Y$ $X = L + 15$ $Y = (l + 25) / 2$ $S = \max 1080 \text{ mm}$ $L + l + 40 \leq S \leq L + l + 90$ $140 \leq Q \leq 180 \text{ mm}$
CADENCE ET CONSOMMATION	
Cadence	Jusqu'à 15 c/min Jusqu'à 13 c/min pour semi-liquides
Puissance installée	7,5 kW
Tension	3 x 400 V + N + E / 50 Hz
Débit d'air	6 bars / 1/2" min
Consommation d'air	30 NI/cycle
Poids	800 kg
OPTIONS (D'autres options sont disponibles, veuillez contacter Pattyn)	
Module de perforation	
Plaques retractables	
Contrôle du décoiffage sur les plaques de tension pour détection du film	
Changement de format automatique	
Décoiffage par le vide	

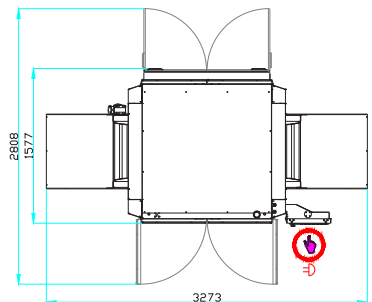

Hauteur de la machine 2384 mm

Pattyn Packing Lines nv
Industriepark 'Blauwe Toren'
Hoge Hul 2, 8000 Brugge - Belgium

T +32 (0) 50 450 480
info@pattyn.com
www.pattyn.com



La description, les images et l'information contenues dans ce document sont à titre indicatif. Nous nous réservons le droit de les modifier sans préavis. L'information et le contenu de ce document sont la propriété de Pattyn. Pour des réalisations personnalisées, veuillez contacter Pattyn. DS-31 2021-V01

PATTYN[®]

Turnkey solutions for industrial packaging.