

SOUDEUSE DE SACHES, “HAUT DE GAMME” DS-21-HE

La DS-21-HE découpe et soude la poche automatiquement. Avec ses caractéristiques types telles que le thermoscellage hermétique, la mise sous vide, l'injection de gaz neutre, la facilité de nettoyage et la gestion des caquettes/caisses, la soudeuse de sachets répond aux plus hautes exigences des industriels. La DS-21-HE version standard gère un mono format de carton avec des **hauteurs variables**. Possibilité de multi-formats en option.

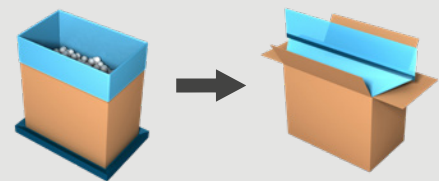

ASSOCIÉE À
**LA FERMEUSE
DE SACHES**

Protégez votre produit

- **Extension de la durée de conservation** grâce au système de thermoscellage hermétique, mise sous vide et injection de gaz neutre.
- **Deux doubles soudures par impulsion.**
- Minimum de pièces en mouvement au-dessus du produit.

Facile à utiliser, facile à nettoyer

- **Élimination des erreurs humaines** grâce au changement de format entièrement automatique.
- **Détection automatique de hauteur de caisse.**
- **Changement sans outillage de la sonde de vide pour le nettoyage.**
- Possibilité de **nettoyage à l'eau des convoyeurs.**



Regardez la vidéo
sur pattyn.com

SPECIFICATIONS TECHNIQUES DS-21-HE

Un scellage hermétique parfait

- Pinces de décoiffage par vide pour un décoiffage complet.
- Plaques d'étirement du film entraînées par moteur pas à pas avec contrôle du décoiffage et régulation électronique de la tension pour un étirement constant du film, indépendamment des variations de diamètre de la bobine de film.
- Deux doubles soudures par impulsion avec dispositif de serrage supérieur et inférieur pour maintenir le film tendu pendant la soudure.

Système de mise sous vide et injection de gaz neutre

- Une sonde de vide remplaçable sans outils pour:
 - Aspiration de l'excès d'air
 - Mise sous vide jusqu'à ce que les paramètres de vide soient atteints
 - Mise sous vide et injection de gaz pour allongement de la durée de conservation

Equippée

- d'un écran tactile couleur pour une exploitation facilitée
- d'un point d'accès à distance (un par ligne)

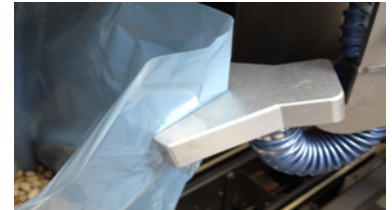

Les pinces de décoiffage par vide

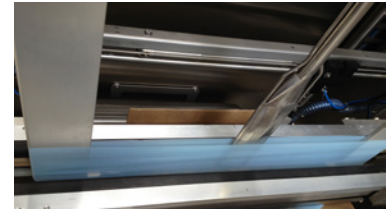

Platines d'étirement du film avec contrôle du décoiffage

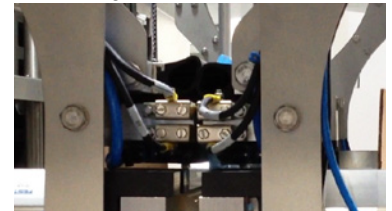

Deux doubles soudures par impulsion



Mise sous vide et injection de gaz neutre



Votre produit protégé à 100 %

SPECIFICATIONS DU CONTENEUR (Pour autres dimensions, veuillez contacter Pattyn)

Type	Cartons, plateaux, cagettes/caisses
Dimensions [L x l x H // P] mm	Standard en mono format (L x l) /hauteurs de carton variables Min. 280 (L) x 240 (l) x 190 (H) Max. 600 (L) x 400 (l) // 650 (P) Dimensions extérieures

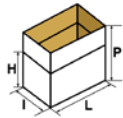

Attention, si S > 900 mm, ou lors de l'utilisation de plateaux ou cagettes/caisses, l'option soudure des soufflets est nécessaire

SPECIFICATIONS DU FILM

Type	A base de PE
Epaisseur	15 µm - 70 µm
	$S = X + 2Y$
	$X = L + 15$
	$Y = (l + 25) / 2$
	$S = \max 900 \text{ mm}$
	$L + l + 40 \leq S \leq L + l + 90$
	$140 \leq Q \leq 180 \text{ mm}$

CADENCE ET CONSOMMATION

Cadence sans mise sous vide et sans système d'injection de gaz neutre	Jusqu'à 10 c/min Jusqu'à 8 c/min pour semi-liquides
Puissance installée	7,5 kW
Tension	3 x 400 V + N + E / 50 Hz
Pression d'air	6 bars / 1" min
Consommation d'air	90 NL / cycle
Poids	1250 kg

OPTIONS (D'autres options sont disponibles, veuillez contacter Pattyn)

Système de mise sous vide	Système de mise sous vide et système d'injection de gaz
---------------------------	---

Multi-formats/ hauteurs de carton variables

Exécution de nettoyage à l'eau des convoyeurs	
Soudure avec soufflets pour les plateaux et cagettes/caisses ou si S > 900 mm	
Module de perforation en dessous de la soudure pour une ouverture facile de la sachet	

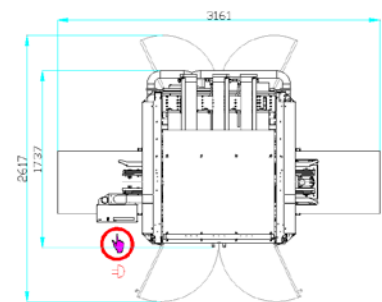

Hauteur de la machine 2621 mm

Pattyn Packing Lines nv
Industriepark 'Blauwe Toren'
Hoge Hul 2, 8000 Brugge - Belgium

T +32 (0) 50 450 480
info@pattyn.com
www.pattyn.com



La description, les images et l'information contenues dans ce document sont à titre indicatif. Nous nous réservons le droit de les modifier sans préavis. L'information et le contenu de ce document sont la propriété de Pattyn. Pour des réalisations personnalisées, veuillez contacter Pattyn. DS-21-HE 2021-V01

PATTYN[®]

Turnkey solutions for industrial packaging.