

## BEUTELVERSCHWEISSER HIGH-END DS-21-HE

Der DS-21-HE entfaltet, stretcht und verschweißt PE-Beutel automatisch. Mit den typischen Merkmalen, wie die dichte Schweißnaht, Vakuumierung, Begasung, Reinigungsfreundlichkeit und Verarbeitung der Kisten, bietet dieser Beutelverschweißer alles, was eine Industrie mit hoch komplexen Anforderungen verlangt. Der DS-21-HE verarbeitet im Standard ein Grundflächenformat mit **variablen Höhen**. Erweiterbar auf Multi-Karton-Grundflächen.

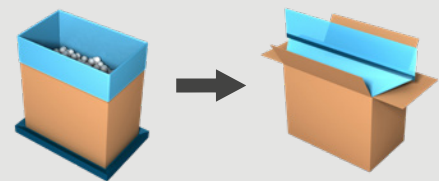

KOMBINIERT  
MIT EINEM  
KARTONVERSCHLIESSER

### Schützen Sie Ihr Produkt

- **Verlängerte Produkthaltbarkeit** dank der dichten Hitze-Schweißnaht, Vakuumverpackung und Begasung.
- **Zweiseitige doppelte Impulsschweißung.**
- Minimal angetriebene Bauteile oberhalb des befüllten Kartons.

### Einfache Bedienung, Einfache Reinigung

- **Beseitigung der Operatorfehler** dank des vollautomatischen Formatwechsels.
- Automatische Kartonhöhenanpassung.
- **Werkzeuglose Demontage der Vakuumlanze** zur Reinigung.
- Spezieller Reinigungsmodus für **Nassreinigung der Fördereinrichtung.**



Schauen Sie sich das Video  
auf [pattyn.com](http://pattyn.com) an

# TECHNISCHE SPEZIFIKATIONEN DS-21-HE

## Eine perfekt dichte Schweißnaht

- Vakuumsauger für eine vollständige und optimierte Folie-Entfaltung.
- Schrittmotorantrieb für die Stretchvorrichtung mit integrierter Beuteldetektion und elektronischer Folienspannungsregulierung, für eine konstante Folienstretchung, unabhängig von Toleranzen des Beuteldurchmessers.
- Zwei doppelseitige Impulsschweißleisten mit oberer und unterer Klemmvorrichtung, um die Folie während der Siegelung spannungsfrei zu halten.

## Vakuu- und Begasungseinrichtung

- Werkzeuglose Demontage der Vakuumanlage für:
  - Ausgiebige Luftevakuierung
  - Vakuumierung bis zu einem eingestellten Unterdruckwert.
  - Vakuumierung und Begasung für eine längere Produkthaltbarkeit.

## Standard mit

- Farb-Touch-Screen für eine einfache Bedienung
- Fernwartungsschnittstelle (1 per Linie)

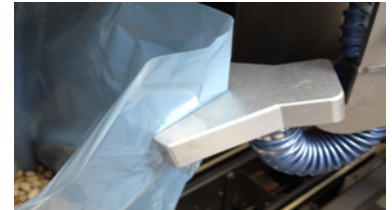

Vakuumsauger zum Entfalten

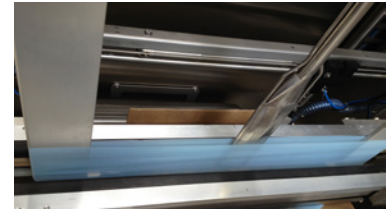

Beutelstretchung mit integrierter Beutelkontrolle

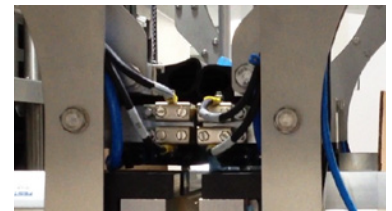

Zwei doppelseitige Impulsschweißleisten



Vakuumierung & Begasung

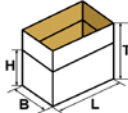
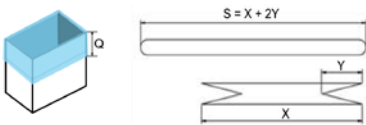

Ihr Produkt 100% geschützt

BEHÄLTERSPEZIFIKATIONEN (FÜR ANDERE ABMESSUNGEN BITTE PATTYN KONTAKTIEREN)	
Typ	Kartons, Trays, Kisten
Bereich (L x B x H // D) mm	<b>Standard Mono-Grundfläche/ variable Kartonhöhen</b>  Min. 280 (L) x 240 (B) x 190 (H) Max. 600 (L) x 400 (B) // 650 (T)  Äußere Abmessungen
	
<b>Achtung: Wenn S &gt; 900 mm oder bei Kisten oder Trays: optionales Einfalten der Seitenfalten vor der Verschweißung ist notwendig.</b>	
FOLIENSPEZIFIKATIONEN	
Typ	PE basiert
Foliendicke	15 µm – 70 µm
	X = L+15 Y = (B+25)/2 S = max 900 mm L + B + 40 ≤ S ≤ L + B + 90 140 ≤ Q ≤ 180 mm
LEISTUNG UND VERBRAUCH	
Leistung ohne Vakuumierung und Begasung	Bis zu 10 K/min Bis zu 8 K/min für Halbflüssigkeiten
Stromaufnahme	7,5 kW
Spannung	3 x 400 V + N + E / 50 Hz
Druckluftanschluss	6 bar / 1" min
Druckluftverbrauch	90 NL / Zyklus
Gewicht	1250 kg
OPTIONEN (FÜR WEITERE OPTIONEN BITTE PATTYN KONTAKTIEREN)	
Vakuumeinrichtung	Vakuum & Begasungseinrichtung
<b>Multi-Grundflächen/ variable Kartonhöhen</b>	
Nassausführung	
Einfalten der Seitenfalte vor der Verschweißung für Kisten/Trays oder wenn S > 900 mm ist.	
Perforationsmodul für eine Perforation unterhalb der Schweißnaht für ein einfaches Öffnen des Beutels.	

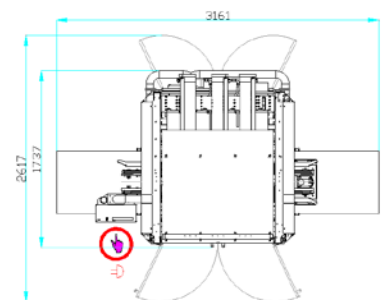

Maschinenhöhe 2621 mm

Pattyn Packing Lines nv  
Industriepark 'Blauwe Toreen'  
Hoge Hul 2, 8000 Brugge - Belgium

T +32 (0) 50 450 480  
info@pattyn.com  
www.pattyn.com



Beschreibungen, Bilder und Informationen sind ohne Gewähr und unter Vorbehalt technischer Änderungen ohne Vorankündigung. Die Informationen und Inhalte sind Eigentum von Pattyn. Für weitere Auskünfte kontaktieren Sie bitte Pattyn. DS-21-HE 2021-V01

**PATTYN**<sup>®</sup>

Turnkey solutions for industrial packaging.