

## KARTONAUFRICHTER CE-11-P

Der Kartonaufrichter CE-11-P richtet perfekt rechteckige Kartons mit einer Länge von bis zu 730 mm auf. Die Ausführung des CE-11-P garantiert hohe Leistungen auch bei der Verwendung von Kartons mit minimaler Wandstärke. Standard in Heißleimausführung, aber auch in Klebebandausführung verfügbar.

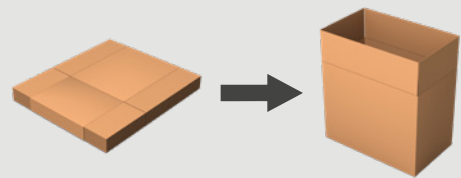

KOMBINIERT  
MIT EINEM  
BEUTELEINSETZER

### Minimieren Sie Ihre Betriebskosten

- Störungsfreie Kartonaufrichtung sogar bei **dünnen Kartons**.
- Niedrigere Kosten und kontinuierliche Produktion des Verbrauchsmaterials Heißleim.

### Designed to be better

- **Keine Störung mehr** beim Aufrichten der Kartons dank einer perfekt kontrollierten Öffnungsbewegung.
- Garantiert **rechtwinklig aufgerichtete Kartons** für einen störungsfreien Verpackungsprozess.
- Lediglich 5 **Einstellungen** für einen schnellen Formatwechsel.



Schauen Sie sich das Video  
auf [pattyn.com](http://pattyn.com) an

# TECHNISCHE SPEZIFIKATIONEN CE-11-P

## Perfekt kontrollierte Kartonaufrichtung

- Störungsfreie Vereinzelnung der Kartonzuschnitte aus dem Kartonmagazin dank der einzigartigen Auf- und Abwärtsbewegung zur Trennung der Zuschnitte.
- Zwei gegenüberliegende Vakuumsauger greifen den Zuschnitt an zwei Seiten zum optimalen Öffnen der Zuschnitte.
- Weniger Ansprüche an die Kartonqualität, da der Karton an drei Seiten gehalten wird, während die Bodenlasche umgelegt wird.

## Perfekt rechteckige Kartons

- Die synchronisierten Förderketten gewährleisten perfekt rechteckig aufgerichtete Kartons.

## Garantiert geschlossener Boden

- Ein optimiertes abwärts Spritzen der Heißleimdüsen eliminiert das Risiko einer Verstopfung.
- Der obere und untere mechanische Stempel drückt die Laschen vollständig an.

## CE-11-P Heißleim ist standardmäßig ausgerüstet mit:

- Nordson Heißleimgerät
- Heißleim fast leer: Heißleim Füllstandsensoren erlauben das Nachfüllen, bevor der Heißleimvorrat vollständig aufgebraucht ist.
- Farb-Touch-Screen
- Fernwartungsschnittstelle (1 per Linie)

## CE-11-P Klebeband ist standardmäßig ausgerüstet mit

- Farb-Touch-Screen
- Fernwartungsschnittstelle (1 per Linie)

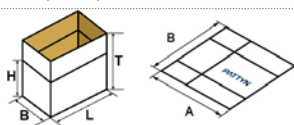
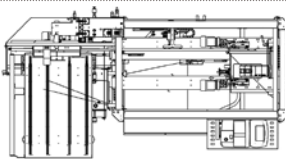
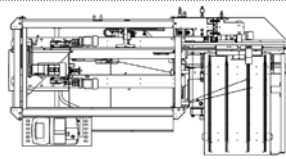
KARTONABMESSUNGEN [Für andere Abmessungen bitte Pattyn kontaktieren]	
Bereich (L x B x H // T) mm	Min. 300 (L) x 200 (B) x 150 (H) // 250 (T) Max. 730 (L) x 500 (B) x 400 (H) // 650 (T)
Bereich (A x B) mm	Min. 500 (A) x 350 (B) Max. 1100 (A) x 900 (B)
	Länge-Höhe-Verhältnis: D/L < 1,3 Äußere Abmessungen
KLEBANDSPEZIFIKATIONEN	
Typ	2" inch
Klebebandlänge	990 m
Klebebanddurchmesser	Max. 300 mm
TECHNISCHE DATEN	
Links 	Rechts 
LEISTUNG UND VERBRAUCHSDATEN	
Leistung Heißleim	Standard bis zu 16 K/Min, erweiterbar bis 20 K/Min
Leistung Klebeband	Standard bis zu 12 K/Min, erweiterbar bis 16 K/Min
Stromaufnahme Heißleim	7 kW
Stromaufnahme Klebeband	2,5 kW
Spannung	3 x 400 V + N + E / 50 Hz
Druckluftanschluss	6 bar / 1/2"
Druckluftverbrauch	35 NI / Zyklus
Gewicht	1150 kg
OPTIONEN [Für weitere Optionen bitte Pattyn kontaktieren]	
Längeres Kartonmagazin: 2 m	
Ergonomischer Klebebandwechsel mit zweitem Klebekopf	
Ausführliche Edelstahlaußführung	
3" Klebekopf	

Pattyn Packing Lines nv  
Industriepark 'Blaue Toreen'  
Hoge Hul 2, 8000 Brugge - Belgium

T +32 (0) 50 450 480  
info@pattyn.com  
www.pattyn.com



**PATTYN**<sup>®</sup>

Turnkey solutions for industrial packaging.



Funktionssichere Vereinzelnung der Kartonzuschnitte



Der Karton wird an 3 Seiten gesichert



Synchronisierte Förderketten



Heißleimgerät

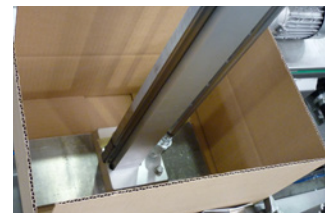

Mechanischer Stempel für perfekte Verklebung

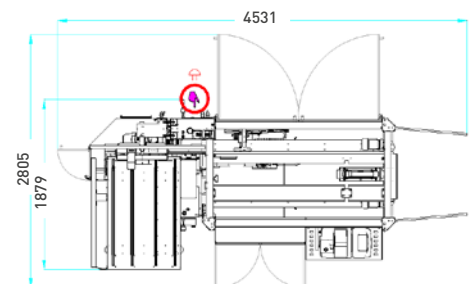

Maschinenhöhe 1880 mm

Beschreibungen, Bilder und Informationen sind ohne Gewähr und unter Vorbehalt technischer Änderungen ohne Vorankündigung. Die Informationen und Inhalte sind Eigentum von Pattyn. Für weitere Auskünfte kontaktieren Sie bitte Pattyn. CE-11-P 2021-V01